



**LA MÁS ALTA CALIDAD
EN EQUIPO HIDRÁULICO
Y NEUMÁTICO**

- SAMG
- SAFL
- SAM
- SAMD
- SAMH
- SAD
- SAU
- SAF
- SAR
- SAL
- SAW
- SAFM
- YAC
- YAW
- YAR
- YAF

Series SAMG 250 - 850

La serie de Filtros SAMG elimina el 99% de humedad y es perfecto para utilizarse en la línea de entrada principal o incluso directamente en la entrada de la máquina.



○ Especificaciones

Fluido	Aire Comprimido
Máx. Presión de Operación	1.0 Mpa [10.2 Kgf/cm ²]
Mín. Presión de Operación	0.15 Mpa [1.5 Kgf/cm ²]
Máx. Presión de Alimentación	1.5 Mpa [15.3 Kgf/cm ²]
Temperatura Ambiente	5 ~ 60°C
Nivel de Filtrado	Elimina el 99% de Humedad
Material del Elemento	Fibra de Vidrio
Duración del Elemento	Cuando la caída de Presión alcanza a 0.1Mpa [1Kgf/cm ²]



Purga Manual



Purga Automática

○ Precauciones

- El elemento filtrante debe ser cambiado después de 2 años de uso o cuando la diferencia de presión sea superior a 1.0Kgf/cm²
- Cuando se utilice Purga automática:
La manguera de la purga debe ser de diámetro de 4mm o más, con una longitud recomendada de 1mto. de largo.
- Cuando la purga automática no este funcionando, es posible drenar manualmente presionando el conector inferior.
- Para el vaso metálico con purga manual, el drenado puede hacerse cuando el líquido se muestre a través de la mirilla.
- Colóquese lo mas lejos posible del compresor y a baja temperatura.
- Asegurarse que la línea de presión se encuentre cerrada, antes de comenzar la instalación de cualquier elemento.

COMO ORDENAR

SAMG

Separador de Humedad (AGUA)

350

Tamaño del Cuerpo

- 250 - 1/4"
- 350 - 1/2"
- 450 - 3/4"
- 550 - 1"
- 650 - 1 1/2"
- 850 - 2"

-

04

Tamaño de puerto

- 02-Rc(PT) 1/4"
- 03-Rc(PT) 3/8"
- 04-Rc(PT) 1/2"
- 06-Rc(PT) 3/4"
- 10-Rc(PT) 1"
- 14-Rc(PT) 1 1/2"
- 20-Rc(PT) 2"

D

ME

Opciones

- Nil - Purga Manual y Vaso Policarbonato
- B - Bracket
- D - Purga automática
- ME - Vaso Metálico

Series SAFL 250 - 850

La instalación de un filtro SAFL en la línea principal, mejora la función de un separador de agua, prolonga la vida de los filtros mas finos y previene problemas en los equipos neumáticos eliminando impurezas tales como aceite, humedad y otras partículas contenidas en el aire comprimido.



⊙ Especificaciones

Fluido	Aire Comprimido
Máx. Presión de Operación	1.0 Mpa [10.2 Kg/cm ²]
Mín. Presión de Operación	0.05 Mpa [0.5 Kg/cm ²]
Máx. Presión de Alimentación	1.5 Mpa [15.3 Kg/cm ²]
Temperatura Ambiente	5 ~ 60°C
Nivel de Filtrado	1um (Elimina el 95% de Humedad)
Material del Elemento	Fibra de Vidrio
Duración del Elemento	Cuando la caída de Presión alcanza a 0.1Mpa [1Kg/cm ²]

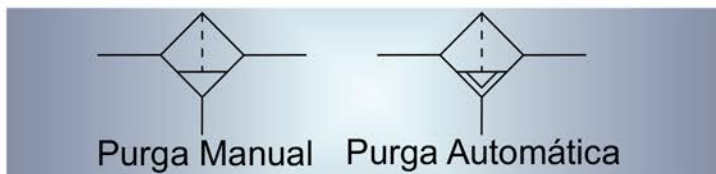

⊙ Precauciones

- El elemento filtrante debe ser cambiado después de 2 años de uso o cuando la diferencia de presión sea superior a 1.0Kg/cm.
- Cuando se utilice Purga automática:
La manguera de la purga debe ser de diámetro de 4mm o más, con una longitud recomendada de 1mto. de largo.
- Cuando la purga automática no este funcionando, es posible drenar manualmente presionando el conector inferior.
- Para el vaso metálico con purga manual, el drenado puede hacerse cuando el líquido se muestre a través de la mirilla.
- Colóquese lo mas lejos posible del compresor y a baja temperatura.
- Asegurarse que la línea de presión se encuentre cerrada, antes de comenzar la instalación de cualquier elemento.

COMO ORDENAR

SAFL

Filtro de Línea Principal

350

Tamaño del Cuerpo
 250 - 1/4"
 350 - 1/2"
 450 - 3/4"
 550 - 1"
 650 - 1 1/2 "
 850 - 2"

-

04

Tamaño de puerto
 02-Rc(PT) 1/4"
 04-Rc(PT) 1/2"
 06-Rc(PT) 3/4"
 10-Rc(PT) 1"
 14-Rc(PT) 1 1/2"
 20-Rc(PT) 2"

BD

ME

Opciones
 Nil - Purga Manual y Vaso Policarbonato
 B - Bracket
 D - Purga automática
 ME - Vaso Metálico

- SAMG
- SAFL
- SAM**
- SAMD
- SAMH
- SAD
- SAU
- SAF
- SAR
- SAL
- SAW
- SAFM
- YAC
- YAW
- YAR
- YAF

Series SAM 250 - 850

La serie de Filtros SAM elimina partículas como Oxido, Carbón, Polvo, de 0.3 um o mayores, separando partículas de aceite que son difíciles de remover con filtros normales.

Este Filtro es óptimo para el aire en la alimentación de electroválvulas y válvulas de pilotaje neumático o con sellos metálicos.



○ Especificaciones

Fluido	Aire Comprimido
Máx. Presión de Operación	1.0 Mpa [10.2 Kg/cm ²]
Mín. Presión de Operación	0.15 Mpa [1.5 Kg/cm ²]
Máx. Presión de Alimentación	1.5 Mpa [15.3 Kg/cm ²]
Temperatura Ambiente	5 ~ 60°C
Nivel de Filtrado	0.3um
Material del Elemento	Fibra de Vidrio
Duración del Elemento	Cuando la caída de Presión alcanza a 0.1Mpa [1Kg/cm ²]



Purga Manual



Purga Automática

○ Precauciones

- El elemento filtrante debe ser cambiado después de 2 años de uso o cuando la caída de presión sea de 1.0Kg/cm².
- Cuando se utilice Purga automática:
La manguera de la purga debe ser de diámetro de 4mm o más, con una longitud recomendada de 1mto. de largo.
- Cuando la purga automática no este funcionando, es posible drenar manualmente presionando el conector inferior.
- Para el vaso metálico con purga manual, el drenado puede hacerse cuando el líquido se muestre a través de la mirilla.
- Asegurarse que la línea de presión se encuentre cerrada, antes de comenzar la instalación de cualquier elemento.

COMO ORDENAR

SAM

Separador de Partículas

450

Tamaño del Cuerpo

250 - 1/4"
350 - 1/2"
450 - 3/4"
550 - 1"
650 - 1 1/2 "
850 - 2"

-

06

Tamaño de puerto

02-Rc(PT) 1/4"
04-Rc(PT) 1/2"
06-Rc(PT) 3/4"
10-Rc(PT) 1"
14-Rc(PT) 1 1/2"
20-Rc(PT) 2"

D

Opciones

Nil - Purga Manual y Vaso Policarbonato
B - Bracket
D - Purga automática
ME - Vaso Metálico

Series SAMD 250 - 850

La serie SAMD separa y remueve las partículas de aceite y polvo superiores a 0.01um. Estos filtros son ideales para aire comprimido en instrumentos de medición y aplicaciones de cuarto limpio.



⊙ Especificaciones

Fluido	Aire Comprimido
Máx. Presión de Operación	1.0 Mpa [10.2 Kgf/cm ²]
Mín. Presión de Operación	0.15 Mpa [1.5 Kgf/cm ²]
Máx. Presión de Alimentación	1.5 Mpa [15.3 Kgf/cm ²]
Temperatura Ambiente	5 ~ 60°C
Nivel de Filtrado	0.01um
Material del Elemento	Fibra de Vidrio
Duración del Elemento	Cuando la caída de Presión alcanza a 0.1Mpa [1Kgf/cm ²]



Purga Manual



Purga Automática

⊙ Precauciones

- El elemento filtrante debe ser cambiado después de 2 años de uso o cuando la caída de presión sea de 1.0Kgf/cm².
- Cuando se utilice Purga automática:
La manguera de la purga debe ser de diámetro de 4mm o más, con una longitud recomendada de 1mto. de largo.
- Cuando la purga automática no este funcionando, es posible drenar manualmente presionando el conector inferior.
- Para el vaso metálico con purga manual, el drenado puede hacerse cuando el líquido se muestre a través de la mirilla.
- Asegurarse que la línea de presión se encuentre cerrada, antes de comenzar la instalación de cualquier elemento.

COMO ORDENAR

SAMD

Filtro de Micro Partículas

250

Tamaño del Cuerpo

250 - 1/4"
350 - 1/2"
450 - 3/4"
550 - 1"
650 - 1 1/2"
850 - 2"

-

02

Tamaño de puerto

02-Rc(PT) 1/4"
04-Rc(PT) 1/2"
06-Rc(PT) 3/4"
10-Rc(PT) 1"
14-Rc(PT) 1 1/2"
20-Rc(PT) 2"

D

ME

Opciones

Nil - Purga Manual y Vaso policarbonato
B - Bracket
D - Purga automática
ME - Vaso Metálico

Series SAMH 250 - 850

Los filtros SAMH son una combinación de la serie SAM(0.3um) y de la serie SAMD(0.01um), esto implica que cuentan con un alto grado de filtración, lo que los hace ideales para aplicaciones con equipo de instrumentación de alta precisión en la industria alimenticia y farmacéutica.



⊙ Especificaciones

Fluido	Aire Comprimido
Máx. Presión de Operación	1.0 Mpa [10.2 Kg/cm ²]
Mín. Presión de Operación	0.15 Mpa [1.5 Kg/cm ²]
Máx. Presión de Alimentación	1.5 Mpa [15.3 Kg/cm ²]
Temperatura Ambiente	5 ~ 60°C
Nivel de Filtrado	0.01um
Material del Elemento	Fibra de Vidrio
Duración del Elemento	Cuando la caída de Presión alcanza a 0.1Mpa [1Kg/cm ²]



Purga Manual



Purga Automática

⊙ Precauciones

- El elemento filtrante debe ser cambiado después de 2 años de uso o cuando la caída de presión sea de 1.0Kg/cm².
- Cuando se utilice Purga automática:
La manguera de la purga debe ser de diámetro de 4mm o más, con una longitud recomendada de 1mto. de largo.
- Cuando la purga automática no este funcionando, es posible drenar manualmente presionando el conector inferior.
- Para el vaso metálico con purga manual, el drenado puede hacerse cuando el líquido se muestre a través de la mirilla.
- Asegurarse que la línea de presión se encuentre cerrada, antes de comenzar la instalación de cualquier elemento.

COMO ORDENAR

SAMH

Separador de Micro Partículas

650

Tamaño del Cuerpo

250 - 1/4"
350 - 1/2"
450 - 3/4"
550 - 1"
650 - 1 1/2"
850 - 2"

-

14

Tamaño de puerto

02-Rc(PT) 1/4"
04-Rc(PT) 1/2"
06-Rc(PT) 3/4"
10-Rc(PT) 1"
14-Rc(PT) 1 1/2"
20-Rc(PT) 2"

D

Opciones

Nil - Purga Manual y Vaso de Policarbonato
B - Bracket
D - Purga automática
ME - Vaso Metálico

SAMG
SAFL
SAM
SAMD
SAMH
SAD
SAU
SAF
SAR
SAL
SAW
SAFM
YAC
YAW
YAR
YAF

- SAMG
- SAFL
- SAM
- SAMD
- SAMH
- SAD**
- SAU
- SAF
- SAR
- SAL
- SAW
- SAFM
- YAC
- YAW
- YAR
- YAF

Series SAD 402

Las purgas SAD 402, permiten atrapar el agua acumulada en la línea principal de aire y el tanque del compresor para drenarla de manera automática, contribuyendo así a eliminar la humedad en las líneas y prolongando el tiempo de vida de los equipos neumáticos.



Especificaciones

Fluido	Aire Comprimido
Máx. Presión de Operación	1.0 Mpa [10.2 Kgf/cm ²]
Mín. Presión de Operación	0.05 Mpa [0.5 Kgf/cm ²]
Máx. Presión de Alimentación	1.5 Mpa [15.3 Kgf/cm ²]
Temperatura Ambiente	-5 ~ 60°C (sin congelación)
Tamaño del Puerto	Rc(PT) 1/2
Puerto de Drenado	3/8
Peso (g)	364

Símbolo
SAD



Precauciones

- El elemento filtrante debe ser cambiado después de 2 años de uso o cuando la caída de presión sea de 1.0Kgf/cm².
- La manguera para drenar deberá colocarse derecha y en dirección hacia abajo.
- Cuando la purga automática no este funcionando, es posible drenar manualmente presionando el conector inferior.
- Asegurarse que la línea de presión se encuentre cerrada, antes de comenzar la instalación de cualquier elemento.

COMO ORDENAR

SAD	402	-	04	ME
Purga Automática	<u>Tamaño del Cuerpo</u> 402- 1/2"		<u>Tamaño de puerto</u> 04-Rc (PT) 1/2"	<u>Opciones</u> Nil - Vaso Policarbonato ME- Vaso Metálico

Series SAU 2000M~6000M

La combinación de un filtro (SAF), un regulador (SAR) y un lubricador (SAL) complementa el tratamiento de aire de las líneas principales. Instalando una unidad de mantenimiento en máquinas que cuentan con manifolds de válvulas y cilindros, aseguramos un mejor funcionamiento y mayor tiempo de vida de los mismos, eliminando impurezas y lubricando los empaques.



○ Especificaciones

Combinación	Filtro - Regulador - Lubricador
Máx. Presión de Suministro	1.5Mpa [15.3 Kg/cm ²]
Máx. Presión de Operación	0.97 Mpa [9.9 Kg/cm ²]
Rango de Regulación	50~850 Kpa [0.5~8.7 Kg/cm ²]
Temperatura Ambiente	5 ~ 60°C
Filtración	Estándar: 10um,
Aceite Recomendado	Aceite Turbin (ISO VG32)
Material	Poly-Carbonato / Metal
Construcción / Regulador	Tipo de Alivio

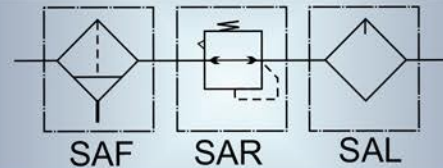

SAMG
SAFL
SAM
SAMD
SAMH
SAD
SAU
SAF
SAR
SAL
SAW
SAFM
YAC
YAW
YAR
YAF

○ Precauciones

- El vaso de policarbonato puede dañarse si es expuesto a aceites sintéticos, solventes, keroseno, cloroformo, tricloroetileno u otros hidrocarburos aromáticos.
- Cuando se utilice Purga automática:
La manguera de la purga debe ser de diámetro de 4mm o más, con una longitud recomendada de 1mto. de largo.
- Cuando la purga automática no este funcionando, es posible drenar manualmente presionando el conector inferior.
- Para el vaso metálico con purga manual, el drenado puede hacerse cuando el líquido se muestre a través de la mirilla.
- Asegurarse que la línea de presión se encuentre cerrada, antes de comenzar la instalación de cualquier elemento.

COMO ORDENAR

SAU	40	00 M - 04	D	GME
Unidad de Mantto.	Tamaño del Cuerpo 20-1/4" 30-3/8" 40-1/2" 60-1"	Combinación 00 - SAF+SAR+SAL 10 - SAW+SAL 20 - SAF+SAR	Tamaño de Puerto 02-Rc(PT) 1/4" 03-Rc(PT) 3/8" 04-Rc(PT) 1/2" 06-Rc(PT) 3/4" 10-Rc(PT) 1"	Opciones Nil - Purga Manual y Vaso Policarbonato G - Manómetro D - Purga automática ME - Vaso Metálico



- SAMG
- SAFL
- SAM
- SAMD
- SAMH
- SAD
- SAU
- SAF**
- SAR
- SAL
- SAW
- SAFM
- YAC
- YAW
- YAR
- YAF

Series SAF2000M~6000M

El Filtro SAF es el requisito mínimo de tratamiento a la línea de aire que entra al equipo neumático, elimina impurezas que pueden afectar el funcionamiento de válvulas y cilindros



Especificaciones

Máx. Presión de Suministro	1.5Mpa [15.3 Kg/cm ²]
Máx. Presión de Operación	0.97 Mpa [9.9 Kg/cm ²]
Min. Presión de Operación	0.05Mpa [0.5 Kg/cm ²]
Temperatura Ambiente	5 ~ 60°C
Filtración	Estándar: 10um,
Material	Poly-Carbonato / Metal



Precauciones

- El vaso de policarbonato puede dañarse si es expuesto a aceites sintéticos, solventes, keroseno, cloroformo, tricloroetileno u otros hidrocarburos aromáticos.
- Cuando se utilice Purga automática:
La manguera de la purga debe ser de diámetro de 4mm o más, con una longitud recomendada de 1mto. de largo.
- Cuando la purga automática no este funcionando, es posible drenar manualmente presionando el conector inferior.
- Para el vaso metálico con purga manual, el drenado puede hacerse cuando el líquido se muestre a través de la mirilla.
- Asegurarse que la línea de presión se encuentre cerrada, antes de comenzar la instalación de cualquier elemento.

COMO ORDENAR

SAF	40	00M -	04	D	ME
Filtro de Aire	Tamaño del Cuerpo 20-1/4" 30-3/8" 40-1/2" 60-1"		Tamaño de puerto 02-Rc(PT) 1/4" 03-Rc(PT) 3/8" 04-Rc(PT) 1/2" 06-Rc(PT) 3/4" 10-Rc(PT) 1"	Opciones Nil - Purga Manual y vaso de policarbonato D - Purga automática ME - Vaso Metálico	

Series SAR2000M ~ 6000M

El regulador de presión SAR permite la calibración de la presión de trabajo en una serie o equipo en un rango de 0 a 10.2 kgf/cm².



⊙ Especificaciones

Máx. Presión de Suministro	1.5Mpa [15.3 Kgf/cm ²]			
Máx. Presión de Operación	0.97 Mpa [9.9 Kgf/cm ²]			
Rango de Regulación	50~850 Kpa [0.5~8.7 Kgf/cm ²]			
Temperatura Ambiente	5 ~ 60°C			
Tamaño de Medidor del Puerto	AR 2000	AR 3000	AR 4000	AR 6000
	1/8	1/8	1/4	1/4
Construcción / Regulador	Tipo de Relieve			

SAR

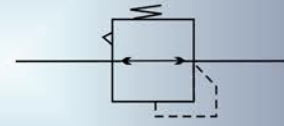

⊙ Precauciones

- > <Tipo de Manija Estándar>
Para desbloquear la manija, tire de ella hasta mostrar la franja naranja.
Para bloquear la regulación del aire, presione nuevamente hacia arriba.
- > Aumenta la presión al girar la manija hacia la derecha, dirigiéndose al frente (Izquierda) desciende la presión
- > La regulación del rango de presión, de lado secundario, es menos de 85%.
- > Asegurarse que la línea de presión se encuentre cerrada, antes de comenzar la instalación de cualquier elemento.

COMO ORDENAR

SAR	40	00M -	04	BG
Regulador de Presión	<u>Tamaño del Cuerpo</u> 20-1/4" 30-3/8" 40-1/2" 60-1"	<u>Tipo de Manija</u> M - Estándar	<u>Tamaño del Cuerpo</u> 01-Rc(PT) 1/8" 02-Rc(PT) 1/4" 03-Rc(PT) 3/8" 04-Rc(PT) 1/2" 06-Rc(PT) 3/4" 10-Rc(PT) 1"	<u>Opciones</u> B - Bracket G - Manometro



G40-20-01



G40-10-01



G50-20-02



G50-10-02

G40-10-01

G50-10-02

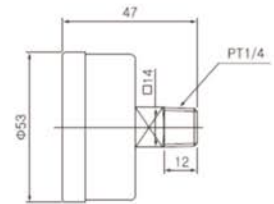
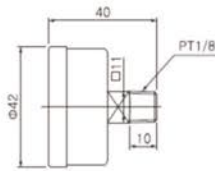

COMO ORDENAR



MANÓMETRO

MODELO

40
50

UNIDAD DE MEDIDA

10 - Mpa/Kgf/cm²
20 - Psi/kg/cm²

PUERTO

01 - 1/8
02 - 1/4

BRACKET UNIÓN

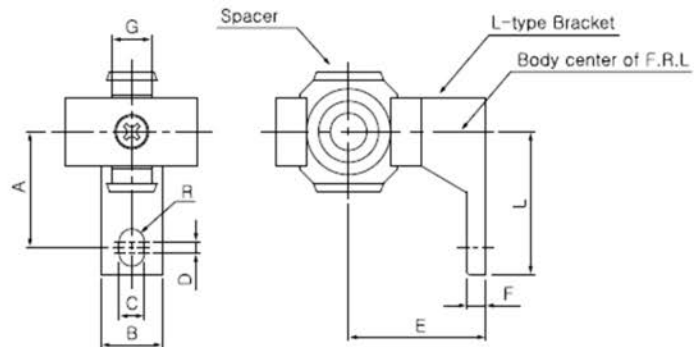

Model	A	B	C	D	E	F	G	R	L	Applicable model
B310L	35	16	7	4	41	7	11	3.5	33	SAU3000M, 3030M, 3050M, 3060M
B410L	40	22	9	4	50	7	14	4.5	50	SAU4000M-04, 4030M-04, 4050M-04, 4060M-04
B510L	40	22	8.5	4	50	7	14	4.25	50	SAU4000M-06, 4030M-06, 4050M-06, 4060M-06
B610L	50	24	12	4	70	10	15	6	63	SAU6000M

- SAMG
- SAFL
- SAM
- SAMD
- SAMH
- SAD
- SAU
- SAF
- SAR
- SAL**
- SAW
- SAFM
- YAC
- YAW
- YAR
- YAF

Series SAL2000M~6000M

Un lubricador en la línea de alimentación de un block de válvulas o en cilindros que se mantienen en uso continuo, alarga la vida de los sellos y los empaques de los mismos, ya que disminuye la fricción y permite un mejor funcionamiento.



Especificaciones

Máx. Presión de Suministro	1.5Mpa [15.3 Kgf/cm ²]
Máx. Presión de Operación	0.97 Mpa [9.9 Kgf/cm ²]
Min. Presión de Operación	0.05Mpa [0.5 Kgf/cm ²]
Temperatura Ambiente	5 ~ 60°C
Aceite Recomendado	Aceite Turbin (ISO VG32)
Material	Poly-Carbonato / Metal

SAL

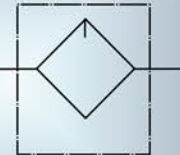

Precauciones

- El vaso de policarbonato puede dañarse si es expuesto a aceites sintéticos, solventes, keroseno, cloroformo, tricloroetileno u otros hidrocarburos aromáticos.
- Lavar el vaso con detergentes neutros.
- Asegurarse que la línea de presión se encuentre cerrada, antes de comenzar la instalación de cualquier elemento.

COMO ORDENAR

SAL

Lubricador de Aire

30

Tamaño del Cuerpo

20-1/4"

30-3/8"

40-1/2"

60-1"

00M

- 03

Tamaño del Cuerpo

02-Rc(PT) 1/4"

03-Rc(PT) 3/8"

04-Rc(PT) 1/2"

06-Rc(PT) 3/4"

10-Rc(PT) 1"

ME

Opciones

Nil - Vaso Policarbonato

B - Bracket

ME - Vaso Metálico



Series SAW2000M ~ 6000M

La Serie SAW es una versión compacta de filtro y regulador, ideal para lugares donde no se puede montar un filtro y un regulador por separado.



- SAMG
- SAFL
- SAM
- SAMD
- SAMH
- SAD
- SAU
- SAF
- SAR
- SAL
- SAW**
- SAFM
- YAC
- YAW
- YAR
- YAF

○ Especificaciones

Máx. Presión de Suministro	1.5Mpa [15.3 Kg/cm ²]
Máx. Presión de Operación	0.97 Mpa [9.9 Kg/cm ²]
Rango de Regulación	50~850 Kpa [0.5~8.7 Kg/cm ²]
Temperatura Ambiente	5 ~ 60°C
Filtración	Estándar: 10um,
Material	Poly-Carbonato / Metal
Construcción / Regulador	Tipo de Relieve

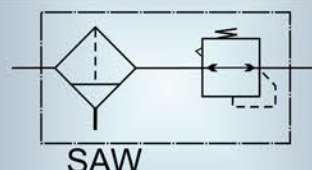

○ Precauciones

- El vaso de policarbonato puede dañarse si es expuesto a aceites sintéticos, solventes, keroseno, cloroformo, tricloroetileno u otros hidrocarburos aromáticos.
- Cuando se utilice Purga automática:
La manguera de la purga debe ser de diámetro de 4mm o más, con una longitud recomendada de 1mto. de largo.
- Cuando la purga automática no este funcionando, es posible drenar manualmente presionando el conector inferior.
- Para el vaso metálico con purga manual, el drenado puede hacerse cuando el líquido se muestre a través de la mirilla.
- Asegurarse que la línea de presión se encuentre cerrada, antes de comenzar la instalación de cualquier elemento.

COMO ORDENAR

SAW

Filtro
Regulador
de Aire

30

00M -

03

Tamaño del Cuerpo

- 20-1/4"
- 30-3/8"**
- 40-1/2"
- 60-1"

BDG

ME

Tamaño del Cuerpo

- 02-Rc(PT) 1/4"
- 03-Rc(PT) 3/8"**
- 04-Rc(PT) 1/2"
- 06-Rc(PT) 3/4"
- 10-Rc(PT) 1"

Opciones

- B - Bracket
- D - Purga Automática
- G - Manómetro
- ME - Vaso Metálico**
- Nil - Purga manual y vaso de policarbonato

Series SAFM2000M ~ 6000M

El Filtro SAFM combina las ventajas de un filtro submicrónico con la versatilidad de un filtro modular que puede acoplarse a una unidad de mantenimiento.



⊙ Especificaciones

Máx. Presión de Suministro	1.5Mpa [15.3 Kgf/cm ²]
Máx. Presión de Operación	0.97 Mpa [9.9 Kgf/cm ²]
Rango de Regulación	50~850 Kpa [0.5~8.7 Kgf/cm ²]
Temperatura Ambiente	5 ~ 60°C
Filtración	Estándar: 0.3um
Material	Poli-carbonato / Metal

SAMG
SAFL
SAM
SAMD
SAMH
SAD
SAU
SAF
SAR
SAL
SAW
SAFM
YAC
YAW
YAR
YAF

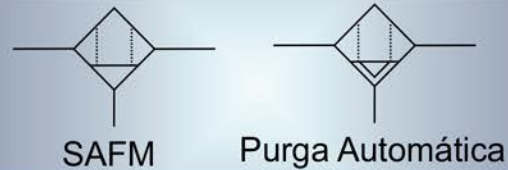

⊙ Precauciones

- La manguera de la purga debe ser de diámetro de 4mm o más, con una longitud recomendada de 1mto. de largo.
- La manguera para drenar deberá colocarse derecha y en dirección hacia abajo.
- Cuando la purga automática no este funcionando, es posible drenar manualmente presionando el conector inferior.
- Para el vaso metálico con purga manual, el drenado puede hacerse cuando el líquido se muestre a través de la mirilla.
- Asegurarse que la línea de presión se encuentre cerrada, antes de comenzar la instalación de cualquier elemento.

COMO ORDENAR

SAFM	30	00M	-	03	BD	ME
Filtro de Aire Submicrónico	Tamaño del Cuerpo 20-1/4" 30-3/8" 40-1/2"	Tamaño de Puerto 02-Rc(PT) 1/4" 03-Rc(PT) 3/8" 04-Rc(PT) 1/2"		Opciones Nil - Purga Manual y Vaso Policarbonato B - Bracket D - Purga Automática ME - Vaso Metálico		



- SAMG
- SAFL
- SAM
- SAMD
- SAMH
- SAD
- SAU
- SAF
- SAR
- SAL
- SAFM
- YAC**
- YAW
- YAR
- YAF

Series YAC 20 ~ 60

La combinación de un filtro (YAF), un regulador (YAR) y un lubricador (YAL) complementa el tratamiento de aire de las líneas principales. Instalando una unidad de mantenimiento en máquinas que cuentan con manifolds de válvulas y cilindros, aseguramos un mejor funcionamiento y mayor tiempo de vida de los mismos, eliminando impurezas y lubricando los empaques.

○ Especificaciones

Combinación	Filtro - Regulador - Lubricador
Máx. Presión de Suministro	1.5Mpa [15.3 Kgf/cm ²]
Máx. Presión de Operación	0.97 Mpa [9.9 Kgf/cm ²]
Rango de Regulación	50~850 Kpa [0.5~8.7 Kgf/cm ²]
Temperatura Ambiente	5 ~ 60°C
Filtración	Estándar: 10um,
Aceite Recomendado	Aceite Turbin (ISO VG32)
Material	Poly-Carbonato / Metal
Construcción / Regulador	Tipo de Alivio

○ Precauciones

- El vaso de policarbonato puede dañarse si es expuesto a aceites sintéticos, solventes, keroseno, cloroformo, tricloroetileno u otros hidrocarburos aromáticos.
- Cuando se utilice Purga automática:
La manguera de la purga debe ser de diámetro de 4mm o más, con una longitud recomendada de 1mto. de largo.
- Cuando la purga automática no este funcionando, es posible drenar manualmente presionando el conector inferior.
- Para el vaso metálico con purga manual, el drenado puede hacerse cuando el líquido se muestre a través de la mirilla.
- Asegurarse que la línea de presión se encuentre cerrada, antes de comenzar la instalación de cualquier elemento.



COMO ORDENAR



Series YAW20-02 ~ 40-04

La Serie YAW es una versión compacta de filtro y regulador, ideal para lugares donde no se puede montar un filtro y un regulador por separado



⊙ Especificaciones

Máx. Presión de Suministro	1.5Mpa [15.3 Kg/cm ²]
Máx. Presión de Operación	0.97 Mpa [9.9 Kg/cm ²]
Rango de Regulación	50~850 Kpa [0.5~8.7 Kg/cm ²]
Temperatura Ambiente	5 ~ 60°C
Filtración	Estándar: 10um,
Material	Poly-Carbonato / Metal
Construcción / Regulador	Tipo de Relieve

SAMG
SAFL
SAM
SAMD
SAMH
SAD
SAU
SAF
SAR
SAL
SAW
SAFM
YAC
YAW
YAR
YAF

⊙ Precauciones

- El vaso de policarbonato puede dañarse si es expuesto a aceites sintéticos, solventes, keroseno, cloroformo, tricloroetileno u otros hidrocarburos aromáticos.
- Cuando se utilice Purga automática:
La manguera de la purga debe ser de diámetro de 4mm o más, con una longitud recomendada de 1mto. de largo.
- Cuando la purga automática no este funcionando, es posible drenar manualmente presionando el conector inferior.
- Para el vaso metálico con purga manual, el drenado puede hacerse cuando el líquido se muestre a través de la mirilla.
- Asegurarse que la línea de presión se encuentre cerrada, antes de comenzar la instalación de cualquier elemento.

COMO ORDENAR

YAW	30	-	03	DG
Filtro Regulador de aire	Tamaño del Cuerpo 20-1/4" 30-3/8" 40-1/2"		Tamaño de Puerto 02-Rc(PT) 1/4" 03-Rc(PT) 3/8" 04-Rc(PT) 1/2"	Opciones B - Bracket D - Purga automática ME - Vaso Metálico G - Manometro Nil - Purga Manual y Vaso de Policarbonato

- SAMG
- SAFL
- SAM
- SAMD
- SAMH
- SAD
- SAU
- SAF
- SAR
- SAL
- SAFM
- YAC
- YAW
- YAR**
- YAF

Series YAR 20-02 ~ 40-04

El regulador de presión YAR permite la calibración de la presión de trabajo en una serie o equipo en un rango de 0 a 10.2 kgf/cm².



⊙ Especificaciones

Máx. Presión de Suministro	1.5Mpa [15.3 Kgf/cm ²]		
Máx. Presión de Operación	0.97 Mpa [9.9 Kgf/cm ²]		
Rango de Regulación	50~850 Kpa [0.5~8.7 Kgf/cm ²]		
Temperatura Ambiente	5 ~ 60°C		
Tamaño de Medidor del Puerto	AR 2000	AR 3000	AR 4000
	1/8	1/8	1/4
Construcción / Regulador	Tipo de Relieve		

⊙ Precauciones

- <Tipo de Manija Estándar>
Para desbloquear la manija, tire de ella hasta mostrar la franja naranja.
Para bloquear la regulación del aire, presione nuevamente hacia arriba.
- Aumenta la presión al girar la manija hacia la derecha, dirigiéndose al frente (Izquierda) desciende la presión
- La regulación del rango de presión, de lado secundario, es menos de 85%.
- Asegurarse que la línea de presión se encuentre cerrada, antes de comenzar la instalación de cualquier elemento.

COMO ORDENAR

YAR	40	-	04	BG
Regulador de presión	Tamaño del Cuerpo 20-1/4" 30-3/8" 40-1/2"		Tamaño del Puerto 02-Rc(PT) 1/4" 03-Rc(PT) 3/8" 04-Rc(PT) 1/2"	Opciones B - Bracket G - Manometro



Series YAF 40-04

El Filtro YAF es el requisito mínimo de tratamiento a la línea de aire que entra al equipo neumático, elimina impurezas que pueden afectar el funcionamiento de válvulas y cilindros



Especificaciones

Máx. Presión de Suministro	1.5Mpa [15.3 Kgf/cm ²]
Máx. Presión de Operación	0.97 Mpa [9.9 Kgf/cm ²]
Min. Presión de Operación	0.05Mpa [0.5 Kgf/cm ²]
Temperatura Ambiente	5 ~ 60°C
Filtración	Estándar: 10um,
Material	Poly-Carbonato / Metal

- SAMG
- SAFL
- SAM
- SAMD
- SAMH
- SAD
- SAU
- SAF
- SAR
- SAL
- SAW
- SAFM
- YAC
- YAR
- YAF

COMO ORDENAR

YAF	40 -	04	D	ME
Filtro de Aire	Tamaño del Cuerpo 20-1/4" 30-3/8" 40-1/2" 60-1"	Tamaño de Puerto 02-Rc(PT) 1/4" 03-Rc(PT) 3/8" 04-Rc(PT) 1/2" 06-Rc(PT) 3/4" 10-Rc(PT) 1"	Opciones Nil - Purga Manual y Vaso Policarbonato D - Purga automática ME - Vaso Metálico	

Series YAL 40~04

Un lubricador en la línea de alimentación de un block de válvulas o en cilindros que se mantienen en uso continuo, alarga la vida de los sellos y los empaques de los mismos, ya que disminuye la fricción y permite un mejor funcionamiento.



COMO ORDENAR

YAL	40 -	04	ME
Lubricador de Aire.	Tamaño del Cuerpo 20-1/4" 30-3/8" 40-1/2" 60-1"	Tamaño de Puerto 02-Rc(PT) 1/4" 03-Rc(PT) 3/8" 04-Rc(PT) 1/2" 06-Rc(PT) 3/4" 10-Rc(PT) 1"	Opciones Nil - Vaso Policarbonato B - Bracket ME - Vaso Metálico



Series YSV200 ~ 300

Esta serie es una opción económica para ensamblar un block de válvulas ya que su diseño permite que se ensamble sin la necesidad de invertir en una base adicional.



Especificaciones

Función	3/2 N. Cerrada 3/2 N. Abierta
Fluido	Aire comprimido y gases inertes
Presión de Operación	0 ~ 8 Bar
Temperatura Ambiente	5 ~ 60°C
Tiempo de Respuesta	20 ms o menos
Max. Frec. de Operación	8 c/seg
Lubricación	No necesita/en caso (usar aceite ISO Vg32)
Variación de voltaje permitido	± 10% del Voltaje marcado
Consumo de Corriente	AC: 3.5 VA (60Hz) / DC: 2.5 W

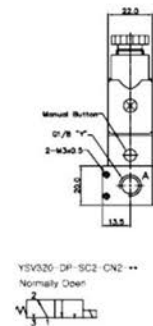
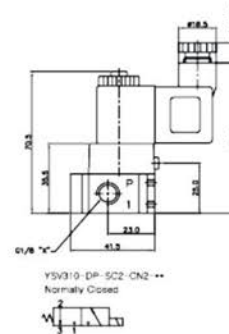
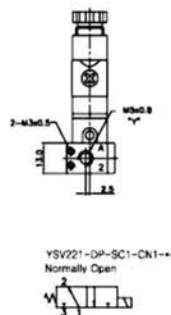
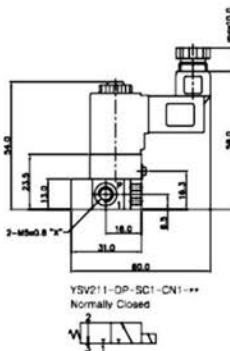
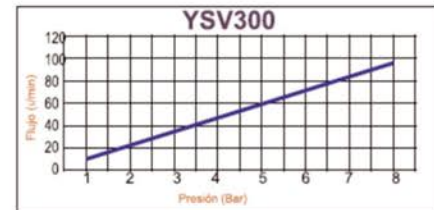
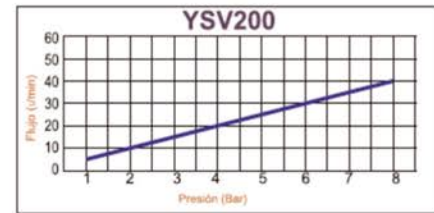

COMO ORDENAR

YSV	2	1	1	- D	P	-	SC1	-	CN1	-	A1
Válvula 3/2	Tamaño del Cuerpo 2 - M5 3 - 1/8	Función 1-N. Cerrada	Rosca 1 - Rc	Operación Manual P - Botón Push	Tipo de Bobina SC1 - Conector DIN SG1 - Cables integrados SD1 - Cables con LED	Tipo de Conector CN1 - Din Normal CD1 - Din con LED CZ1 - Din con supresor de picos	Voltaje A1 - AC110V A2 - AC220V A4 - AC24V D2 - DC12V D4 - DC24V				

NOTA:
Válvula 1/8 maneja bobina SC2 y conector CN2

VÁLVULA 3/2 5/2, 5/3

ELECTROVÁLVULAS



Series SCE 200 ~ 500

La Serie SCE es una línea de válvulas compactas, que brindan una amplia variedad para diferentes aplicaciones, con puertos desde M5 hasta 3/8

⦿ Especificaciones

Función	5,3 Puertos 2 Posiciones	5 Puertos 3 Posiciones
Fluido	Aire comprimido y gases inertes	
Presión de Operación	1.5 ~ 10.0 Bar	2.0 ~ 10.0 Bar
Temperatura Ambiente	5 ~ 60°C	
Tiempo de Respuesta	25 ms	35 ms
Max. Frec. de Operación	8c/seg	5c/seg
Lubricación	No necesita/en caso (usar aceite ISO Vg32)	
Variación de voltaje permitido	± 10% del Voltaje marcado	
Consumo de Corriente	AC: 3.5 VA (60Hz) / DC: 2.5 W	

YSV
SCE
SF
MF
SFP
SN
SIV
U220

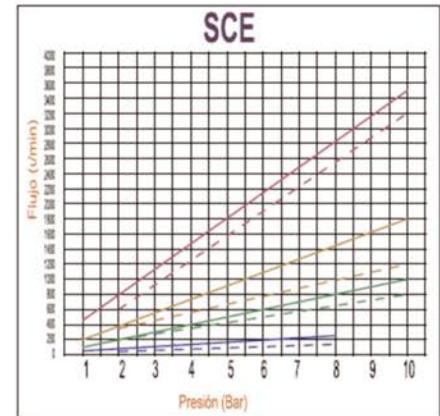

5/2 SCE200
— SCE300
— SCE400

5/3, 3/2 — SCE200
— SCE300
— SCE400

Single Solenoid
SCE311B-0-P-SC1-CN1-***

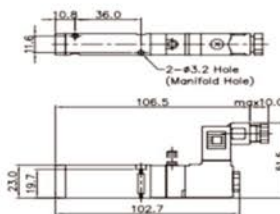

Single Solenoid
SCE411D-F5-P-SG1-***

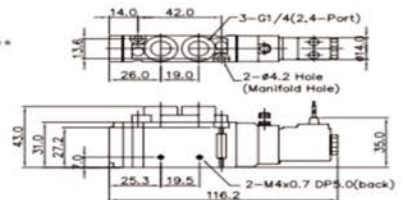

Double Solenoid
External Pilot
SCE320B-E-P-SC1-CN1-***

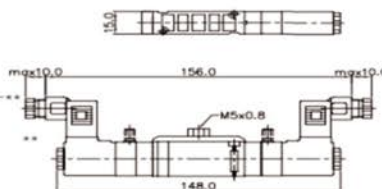
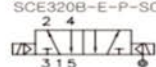

COMO ORDENAR

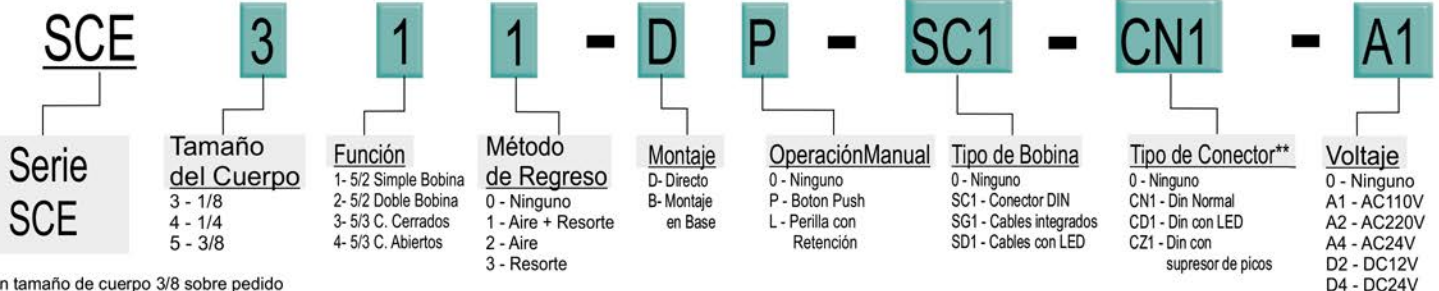

*En tamaño de cuerpo 3/8 sobre pedido

Series SF2000 ~ 6000

Con la misma versatilidad en funciones que la SCE, la Serie SF nos permite manejar un mayor flujo, con un cuerpo más robusto puede utilizarse en ambientes un poco más hostiles.

- YSV
- SCE
- SF
- MF
- SFP
- SN
- SIV
- PU220

Especificaciones

Función	5,3 Puertos 2 Posiciones	5 Puertos 3 Posiciones
Fluido	Aire comprimido y gases inertes	
Presión de Operación	1.5 ~ 10.0 Bar	2.0 ~ 10.0 Bar
Temperatura Ambiente	5 ~ 60°C	
Tiempo de Respuesta	25 ms	35 ms
Max. Frec. de Operación	5c/seg	3c/seg
Lubricación	No necesita/en caso (usar aceite ISO Vg32)	
Variación de voltaje permitido	± 10% del Voltaje marcado	
Consumo de Corriente	AC: 5.5 VA (60Hz) / DC: 2.5 W	



5Port 2Position Solenoid Valve

Single Solenoid
SF4101-IP-SC2-CN2-***

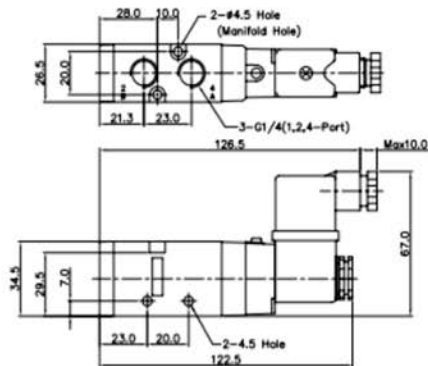

Double Solenoid
SF4200-IP-SD2-***

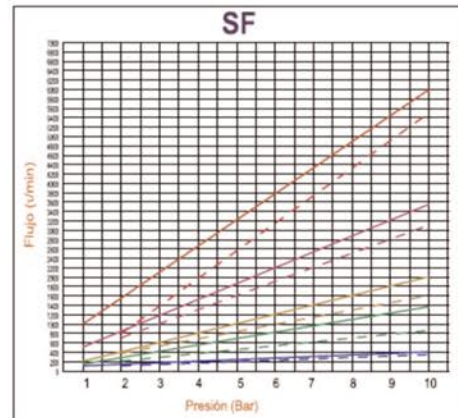
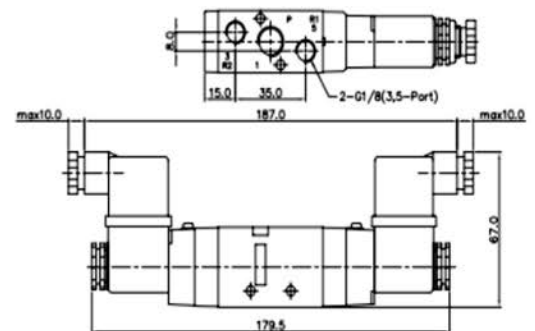

COMO ORDENAR

SF	4	1	0	1	-	I	P	-	SC2	-	CN2	-	A1
Serie SF*	Tamaño del Cuerpo	Función	Rosca	Método de Regreso	Pilotaje	Operación Manual	Tipo de Bobina**	Tipo de Conector**	Voltaje				
	1 - M5 2 - 1/8 4 - 1/4 5 - 3/8 6 - 1/2	1-5/2 Simple Bobina 2-5/2 Doble Bobina 3-5/3 C. Cerrados 4-5/3 C. Abiertos 6-3/2 N. Cerrada 7-3/2 N. Abierta	0 - Rc	1 - Aire + Resorte 2 - Aire 3 - Resorte	I - Interno	P - Boton Push L - Perilla con Retención	SC2 - Conector DIN SG2 - Cables integrados SD2 - Cables con LED	CN2 - Din Normal CD2 - Din con LED CZ2 - Din con supresor de picos	A1 - AC110V A2 - AC220V A4 - AC24V D2 - DC12V D4 - DC24V				

** Para Válvulas M5 y 1/8 cambiar la terminación por 1, SC1-CN1

SCB

Serie SCE

3

Modelo de la Válvula

- 2 - 200
- 3 - 300
- 4 - 400

1

Rosca
1 - Rc

- DB - M04

Ubicación de Los Puertos

- D - En el cuerpo de las válvulas
- DB - En la base del Manifold

No. Estaciones

- M02 - 2 Estaciones
- M04 - 4 Estaciones
- M06 - 6 Estaciones
- M08 - 8 Estaciones
- M10 - 10 Estaciones
- M12 - 12 Estaciones
- M14 - 14 Estaciones



- YSV
- SCE
- SF
- MF**
- SFP
- SN
- SIV
- PU220

MF4300 MANIFOLD BLOCK
3-PORT MANIFOLD BLOCK DIMENSION

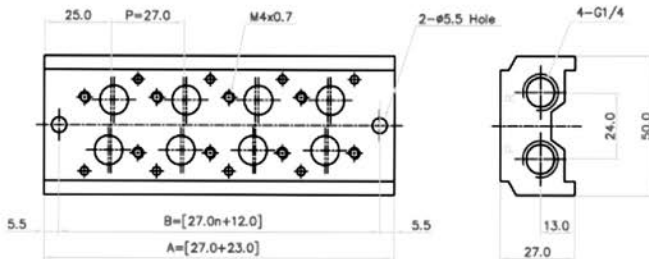

Item	2	4	6	8	10
B	66.0	120.0	174.0	228.0	282.0
A	77.0	131.0	185.0	239.0	293.0

MF4500 MANIFOLD BLOCK
5-PORT MANIFOLD BLOCK DIMENSION

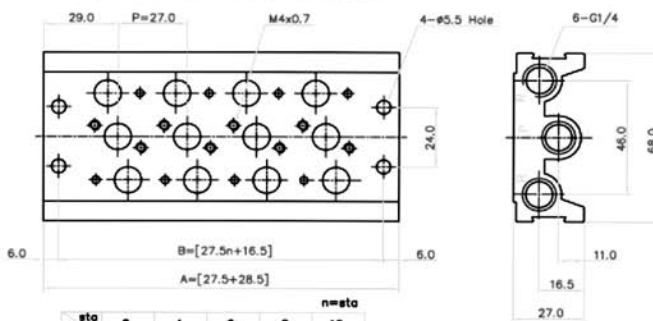

Item	2	4	6	8	10
B	71.5	126.5	181.5	236.5	291.5
A	83.5	138.5	193.5	248.5	303.5

MF 4500 - M04

Serie SF

Válvula

- 1500 - M5, 5/2
- 1300 - M5, 3/2
- 2500 - 1/8, 5/2
- 2300 - 1/8, 3/2
- 4500 - 1/4, 5/2
- 4300 - 1/4, 3/2
- 5500 - 3/8, 5/2
- 6500 - 1/2, 5/2

No. Estaciones

- M02 - 2 Estaciones
- M04 - 4 Estaciones
- M06 - 6 Estaciones
- M08 - 8 Estaciones
- M10 - 10 Estaciones
- *M12 - 12 Estaciones
- *M14 - 14 Estaciones

* Para algunos modelos

SIB

Serie de SIV

4

Modelo de la Válvula

- 2 - 200
- 3 - 300
- 4 - 400
- 5 - 500
- 6 - 600

1

Rosca

- 1 - 1/4
- 2 - 3/8
- 3 - 1/2
- 4 - 3/4
- 5 - 1"

- S

Función
SP - Base de 1 Estación sin puertos de pilotaje

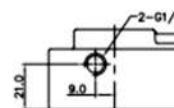
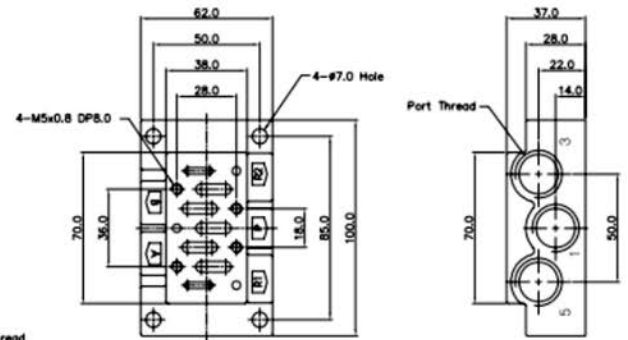
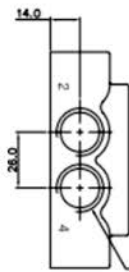

MODEL	A(4),B(2)	P(1)	R1(5),R2(3)
SIB41-S(P)	G1/4	G1/4	G3/8
SIB42-S(P)	G3/8	G3/8	G3/8
SIB43-S(P)	G1/2	G1/2	G1/2

Series SFP

Esta serie al igual que la SF presenta el mismo flujo y características, pero con la ventaja de que su accionamiento es neumático, ideal para instalaciones sin electricidad.



COMO ORDENAR



⊙ Especificaciones

Función	5,3 Puertos 2 Posiciones	5 Puertos 3 Posiciones
Fluido	Aire comprimido y gases inertes	
Presión de Operación	1.5 ~ 10.0 Bar	2.0 ~ 10.0 Bar
Temperatura Ambiente	5 ~ 60°C	
Tiempo de Respuesta	25 ms	35 ms
Max. Frec. de Operación	5c/seg	3c/seg
Lubricación	No necesita/en caso (usar aceite ISO Vg32)	
Variación de voltaje permitido	± 10% del Voltaje marcado	
Consumo de Corriente	AC: 3.5 VA (60Hz) / DC: 2.5 W	

⊙ Modelos Disponibles

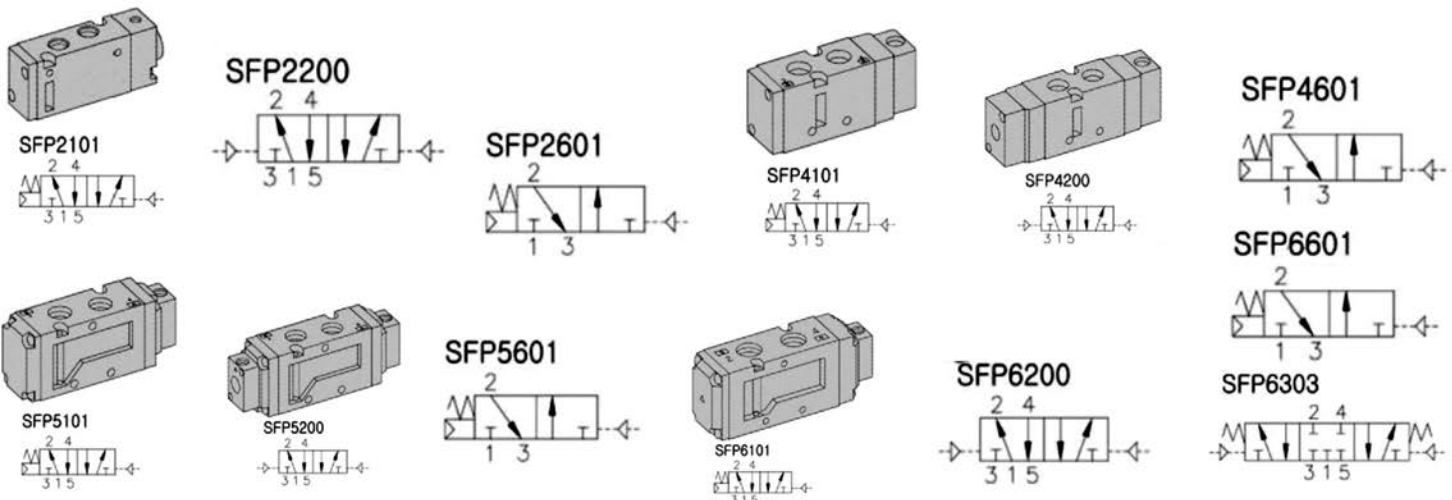

YSV
SCE
SF
MF
SFP
SN
SIV
PU220

Series SN 3000 - 4000

Válvula con puertos de 1/4, normalizada para el montaje directo en actuadores.

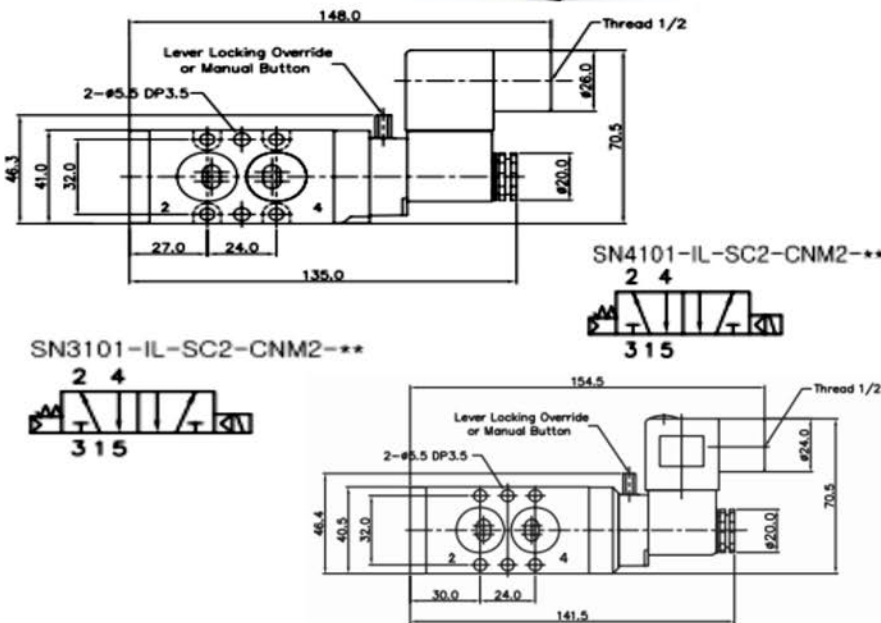
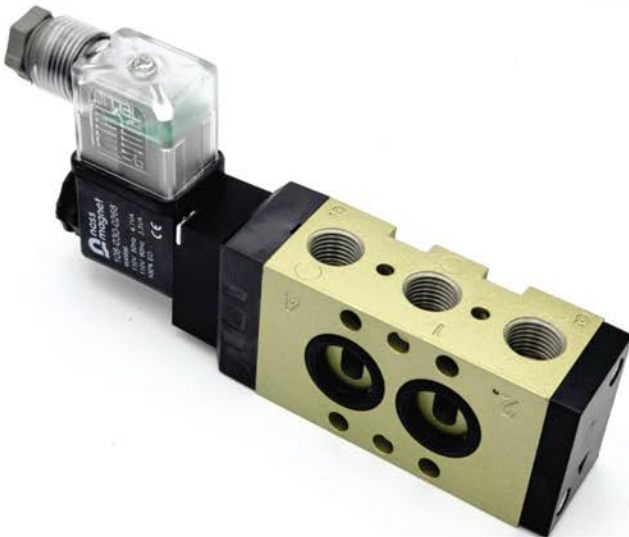

⦿ Especificaciones

Función	5 Puertos 2 Posiciones
Fluido	Aire comprimido y gases inertes
Presión de Operación	1.5 Bar ~ 10.0 Bar
Temperatura Ambiente	5 ~ 60°C
Tiempo de Respuesta	30 ms 40 ms
Max. Frec. de Operación	5c/seg
Lubricación	No necesita/en caso (usar aceite ISO Vg32)
Variación de voltaje permitido	± 10% del Voltaje marcado
Consumo de Corriente	AC: 5.5 VA (60Hz) / DC: 2.5 W

YSV
SCE
SF
MF
SFP
SN
SIV
U220

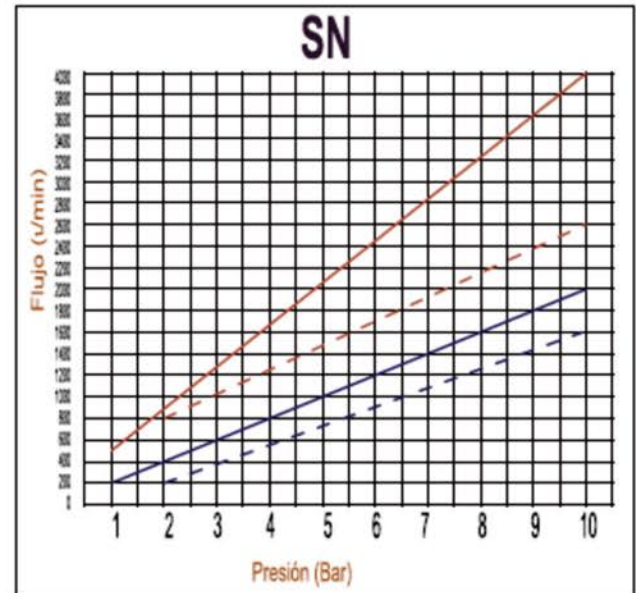

5/2
— SN300
- - SN300

5/3
- - SN300
— SN400

*Sobre Pedido

COMO ORDENAR

SN	4	1	0	1	- I	P	- SC2	- CN2	- A1
Serie SN*	Tamaño del cuerpo 3 - 23 mm 4 - 30 mm	Función 1-5/2 Simple Bobina	Rosca 0 - 1/4 Rc	Método de Regreso 1 - Aire + Resorte	Pilotaje I - Interno	Operación Manual P - Boton Push L - Perilla con Retención	Tipo de Bobina SC2 - Conector DIN SG2 - Cables integrados SD2 - Cables con LED	Tipo de Conector CN2 - Din Normal CD2 - Din con LED CZ2 - Din con supresor de picos	Voltaje A1 - AC110V A2 - AC220V A4 - AC24V D2 - DC12V D4 - DC24V

Series SIV 200 - 600

La Serie SIV es una válvula más robusta y tiene la ventaja de manejar las medidas de montaje normalizadas ISO

- YSV
- SCE
- SF
- MF
- SFP
- SN
- SIV
- PU220

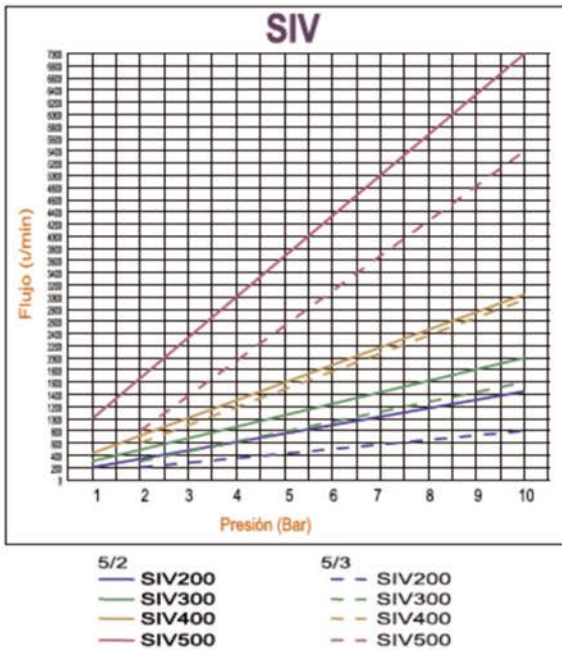

5 Puertos, 2 Posiciones Válvula ISO3



Especificaciones

Función	5Puertos 2 Posiciones	5Puertos 3 Posiciones
Fluido	Aire comprimido y gases inertes	
Presión de Operación	1.5 ~ 10.0 Bar	2.0 ~ 10.0 Bar
Temperatura Ambiente	5 ~ 60°C	
Tiempo de Respuesta	25 ms	35 ms
Max. Frec. de Operación	5c/seg	3c/seg
Lubricación	No necesita/en caso (usar aceite ISO Vg32)	
Variación de voltaje permitido	± 10% del Voltaje marcado	
Consumo de Corriente	AC: 3.5 VA (60Hz) / DC: 2.5 W	

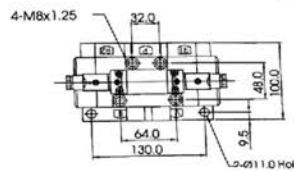

Thread	A	B	C
SIB64	G3/4	42.5	84.0
SIB65	G1	50.0	90.0

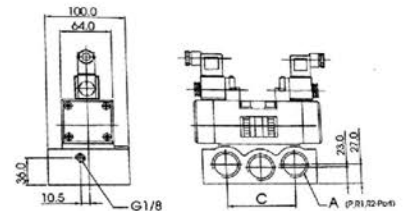
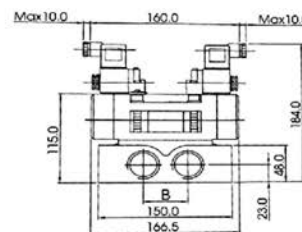

COMO ORDENAR

SIV **4** **1** **1** - **I** **P** - **SC2** - **CN2** - **A1**

Serie SIV **Talla** **Función** **Método de Regreso** **Pilotaje** **Operación Manual** **Tipo de Bobina** **Tipo de Conector** **Voltaje**

- 2 - Iso 0
- 3 - Iso 0
- 4 - Iso 1
- 5 - Iso 2
- 6 - Iso 3

- 1 - 5/2 Simple Bobina
- 2 - 5/2 Doble Bobina
- 3 - 5/3 C. Cerrados
- 4 - 5/3 C. Abiertos

- 0 - Ninguno
- 1 - Aire + Resorte
- 2 - Aire
- 3 - Resorte

- I - Interno
- E - Externo

- P - Botón Push
- L - Perilla con Retención

- 0 - Ninguno
- SC2 - Conector DIN
- SG2 - Cables integrados
- SD2 - Cables con LED

- 0 - Ninguno
- CN2 - Din Normal
- CD2 - Din con LED
- CZ2 - Din con supresor de picos

- 0 - Ninguno
- A1 - AC110V
- A2 - AC220V
- A4 - AC24V
- D2 - DC12V
- D4 - DC24V

Series PU220

Las PU220 son válvulas de uso general, acción directa, con estructura de sello por diafragma, es una válvula que por su alto flujo y diseño puede utilizarse para controlar el paso del aire en una tubería o incluso puede formar parte en sistemas de riego.

- YSV
- SCE
- SF
- MF
- SFP
- SN
- SIV
- PU220

COMO ORDENAR

PU220 - 04A - A1 - L

Serie PU220

Puertos

- 02A - 1/4"
- 03A - 3/8"
- 04A - 1/2"
- 06A - 3/4"
- 08A - 1"
- 12A - 1 1/4"
- 14A - 1 1/2"
- 20A - 2"

Voltaje

- A1 - AC110V
- A2 - AC220V
- D2 - DC12V
- D4 - DC24V

Indicador

- Nil - Din sin LED
- L - Din con LED

Nota: El 02A-1/4" TIMER NO COMPATIBLE



⦿ Especificaciones

Función	2 Vías 2 Posiciones
Fluido	Agua, Aire Comprimido y Aceite
Presión de Operación	0 ~ 7.0 Bar
Temperatura Ambiente	-5 ~ 80°C
Variación de voltaje permitido	± 20% del Voltaje marcado
Tipo	Normalmente cerrada

TIMERS

ANÁLOGO • PSQ-002

DIGITAL • TD-002D



Series SMV 100 ~ 200

Válvula neumática en puertos de 1/8 y 1/4, por su tamaño compacto y su variedad de actuadores esta dentro de la serie de aplicaciones de control.

⊙ Especificaciones

Fluido	Aire comprimido
Presión de Operación	0 ~ 0.8 MPa
Temperatura Ambiente	0 ~ 60°C
Orificio Efectivo	2.5 mm ² (0.14)
Lubricación	No Necesita/en caso (Usar ISO VG32)
Tamaño del Puerto	Rc(PT) 1/8, 1/4

COMO ORDENAR

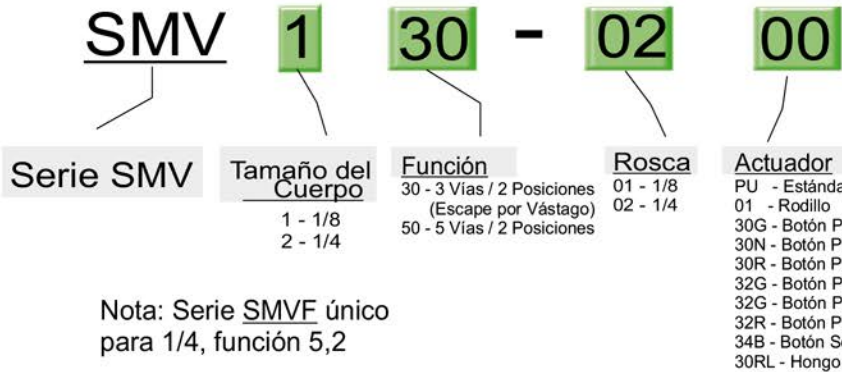

SMVF-250

Línea Económica



⊙ Especificaciones

Modelo Básico	MSV86321	MSV86522	MSV98322
Función de Válvula	3/2	5/2	3/2
Medio de Trabajo	40 Micrón Aire Filtrado		
Presión	0 ~ 0.8 MPa	0 ~ 0.8 MPa	0 ~ 0.8 MPa
Temperatura Ambiente	0 ~ 60°C		
Área Transversal Efectiva	12 mm ² (CV= 0.67)	16 mm ² (CV= 0.89)	16 mm ² (CV= 0.89)
Tamaño del Puerto	G 1/8"	G 1/4"	G 1/4"

*Actuador intercambiable con cualquiera de la Serie SMV

- SMV/MSV
- PMV/YMV
- KMV/TMV
- OTROS
- SFVM/4F2
- FT
- SHV
- HLV/4H

Series PMV

Con actuadores tipo Push, hongo y selector estas válvulas están especialmente diseñadas para montaje directo en panel, lo que facilita su instalación y permite dar una mejor presentación a los gabinetes neumáticos.

COMO ORDENAR

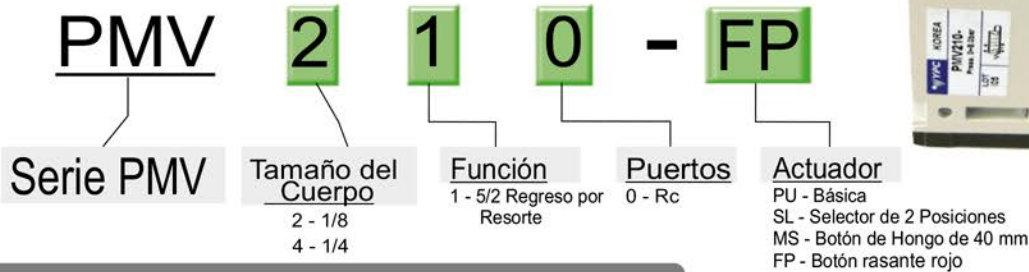

- SMV/MSV
- PMV/YMV**
- KMV/TMV
- OTROS
- SFVM/4F2
- FT
- SHV
- HLV/4H

Series YMV

Estas válvulas de cuerpo compacto las tenemos con puertos de 1/8 y resulta ideal en aplicaciones 3/2 por su gran variedad en interruptores.



● Especificaciones

Modelos	YMV / PMV200	PMV400
Función	5/2, 3/2	
Fluido	Aire comprimido y Gases Inertes	
Presión de Operación	0 ~ 0.8 MPa	
Temperatura Ambiente	5 ~ 60°C (41 ~ 140°F)	
Tamaño del Puerto	1/8	1/4
Lubricación	No Necesita/en caso (Usar ISO VG32)	

COMO ORDENAR



Series KMV Y TMV

Válvulas mecánicas disponibles en puertos de 1/8 y 1/4, por su diseño compacto son de fácil instalación, en tableros, además sus actuadores tipo Push-Pully Toogle son 2 opciones muy prácticas para este tipo de aplicaciones, incluso son compatibles con el Manifold de la SF, ya que el cuerpo y el montaje es similar.



KMV



TMV

- SMV/MSV
- PMV/YMV
- KMV/TMV**
- OTROS
- SFVM/4F2
- FT
- SHV
- HLV/4H

Transition Capacity Graph

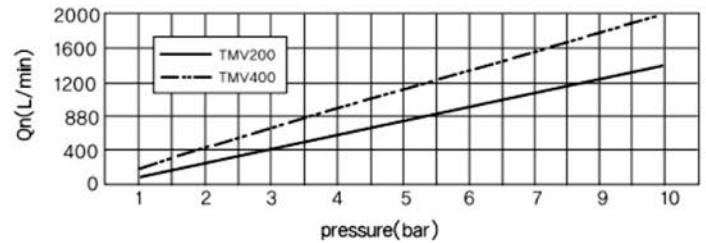

Transition Capacity Graph

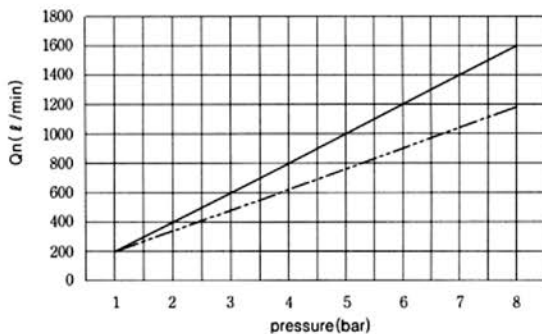

Especificaciones

Fluido	Aire comprimido y Gases Inertes
Presión de Operación	0 ~ 0.8 MPa
Temperatura Ambiente	5 ~ 60°C
Orificio Efectivo	2.5 mm ² (0.14)
Lubricación	No Necesita/en caso (Usar ISO VG32)
Tamaño del Puerto	1/8 1/4

COMO ORDENAR

TMV

2

1

0

- D

Serie TMV
Serie KMV

Tamaño del Cuerpo
2 - 1/8
4 - 1/4

Función
1 - 5/2
6 - 3/2 N. cerrado

Tipo de Puertos
0 - G

Método de Retorno
D - Empuje, completo

Nota: KMV, Solo 1/4.

Válvula de Escape Rápido



MODELOS

SQE1000

SQE2000

SQE3000

SQE4000

SMV/MSV

PMV/YMV

KMV/TMV

OTROS

SFVM/4F2

FT

SHV

HLV/4H

Válvula Check

MODELOS	PUERTOS
KA06	G 1/8
KA08	G 1/4
KA10	G 3/8
KA15	G 1/2



Válvula Shuttle



MODELOS

ST-01

ST-02

ST-03

ST-04

PUERTOS

1/8

1/4

3/8

1/2

SAS

PUERTOS

SAS2000-01

1/8

SAS2000-02

1/4

SAS3000-03

3/8

SAS4000-04

1/2

Regulador de Flujo

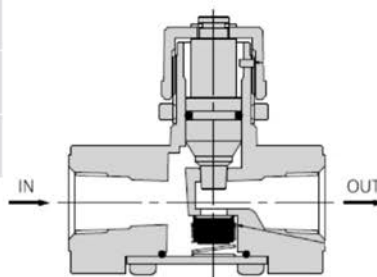

Válvula SFVM

Las Válvulas de pedal de 1/4 son muy prácticas y resistentes, con funciones de 2/2 a 5/2, así como nuestra opción en línea económica con retén y guarda.

COMO ORDENAR

SFVM 2 20 - 02

Válvula de Pedal

Función
20 - 2/2
30 - 3/2
50 - 5/2

Puerto
02 - 1/4

Línea Económica



Especificaciones

Fluido	Aire Comprimido
Presión de Operacion (Bar)	0 ~ 8.0
Temperatura Ambiente	5 ~ 60°C
Lubricación	No Necesita/en caso (Usar aceite ISO VG32)
Tamaño del Puerto	Rc(PT) 1/4
Orificio Efectivo	19 mm ² (1.0)
Peso	532g

COMO ORDENAR

4F2 10 08 - L

Válvula de Pedal

Función
10 - 5/2

Puerto
08 - G1/4"

Tipo
L - Retén
G - Cubierta de protección
LG - Cerradura y cubierta de protección

Series FT

La serie de Válvulas de Pedal FT, además de permitirnos un flujo de hasta 8000 l/min, nos brinda la ventaja de manejar en puertos de 1/2 configuraciones en 5 vías de 2 y 3 posiciones.

Su cuerpo de construcción robusta le permite trabajar en ambientes más duros que la serie SFVM.

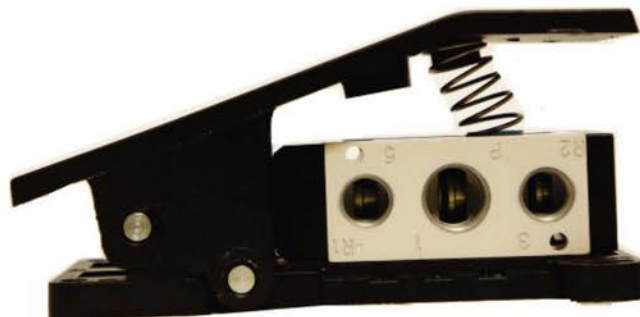

SMV/MSV
PMV/YMV
KMV/TMV
OTROS
SFVM/4F2
FT
SHV
HLV/4H

Modelos Disponibles

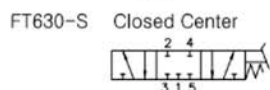
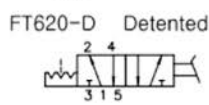
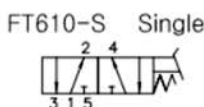
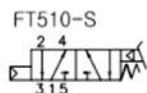
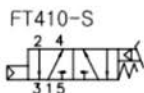
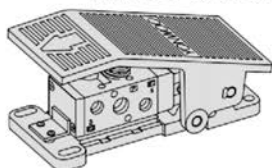

Nota: Sobre pedido

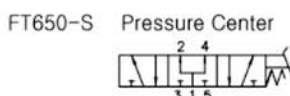
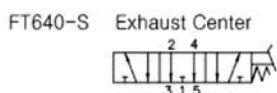

5/2-Way, Foot Valve, Air Return Operation Thread-G1/4

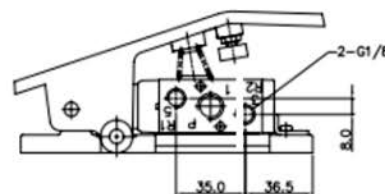
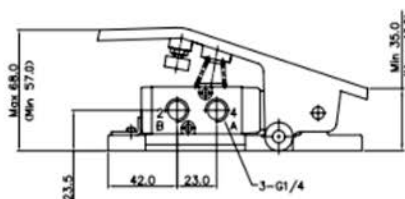
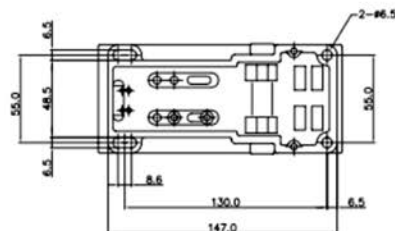
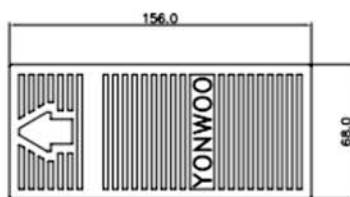
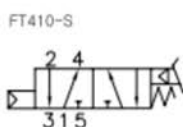

COMO ORDENAR

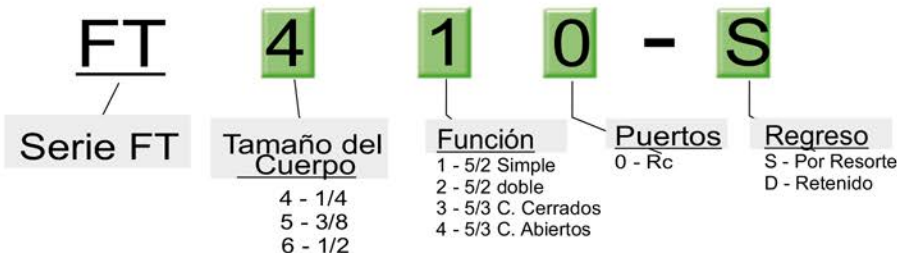

Series SHV 200 - 400

Válvulas de palanca en puertos de 1/2 con configuraciones 4/2 y 4/3.



● Especificaciones

Fluido	Aire comprimido
Max. Presión de Suministro	1.5MPa
Temperatura Ambiente	5 ~ 60°C

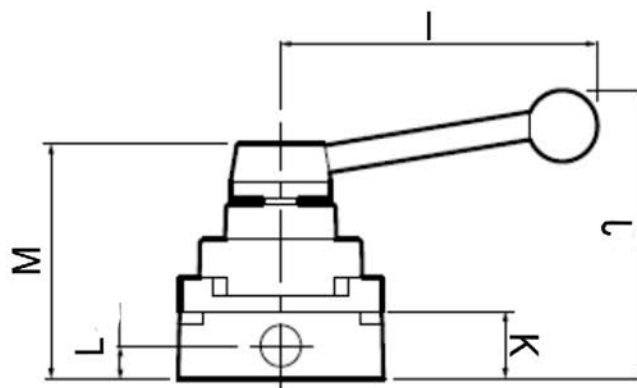
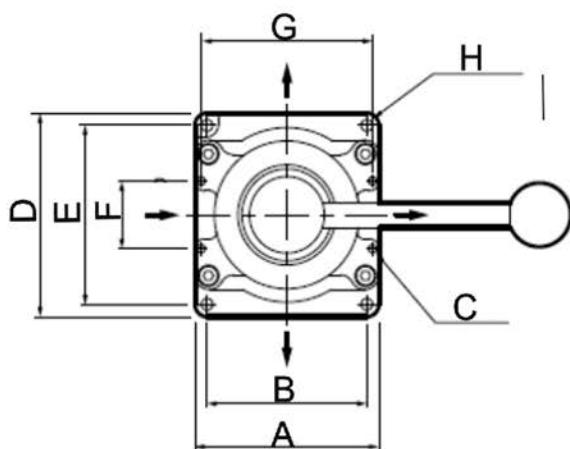

	A	B	C	D	E	F	G	H	I	J	K	L	M
SHV200/202	62	49	2- Φ6	62	49		54	4-Φ5.3	95	102	23	11.5	81.5
SHV300	74	62	4- Φ6	74	62	18	66	4-Φ6.3	122	115	27	13.5	94
SHV400	94	81	4- Φ7	102	89	34	82	4-Φ6.3	145	130	30	15	107

COMO ORDENAR

SHV **2** **0** **0** - **02**

Serie SHV Tamaño del Cuerpo Tipo Función Puertos

2 - 1/4 0 - Panel Lateral 0 - 4/3 02 - Rc 1/4
 3 - 3/8 Puertas laterales y montaje en cuerpo *2 - 4/2 03 - Rc 3/8
 4 - 1/2

*Función: 4-2 únicamente 1/4

- SMV/MSV
- PMV/YMV
- KMV/TMV
- OTROS
- SFVM/4F2
- FT
- SHV
- HLV/4H

VÁLVULA DE LA PALANCA

VALVULAS MECÁNICAS



Series HLV 200 - 400

La serie HLV cuenta con las mismas dimensiones y especificaciones que la serie SF, lo cual la hace una Válvula con la ventaja de su accionamiento manual, de excelente calidad y fácil instalación.



SMV/MSV
PMV/YMV
KMV/TMV
OTROS
SFVM/4F2
FT
SHV
HLV/4H

COMO ORDENAR

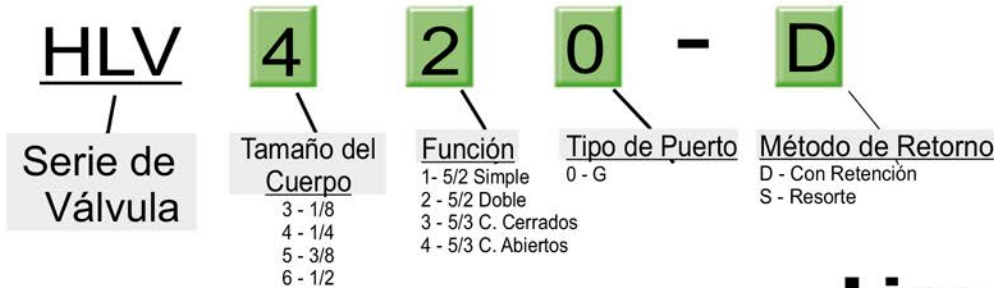

Linea Económica

● Especificaciones

Modelos	HLV300	HLV400	HLV500	HLV600
Función	5/2, 5/3	5/2, 5/3	3/2	5/2, 5/3
Fluido	Aire Comprimido y Gases Inertes			
Presión de Operacion (Bar)	0 ~ 8.0			
Temperatura Ambiente	5 ~ 60°C			
Lubricación	No Necesaria (Use aceite ISO VG32)			
Tamaño del Puerto	1/8	1/4	3/8	1/2



COMO ORDENAR

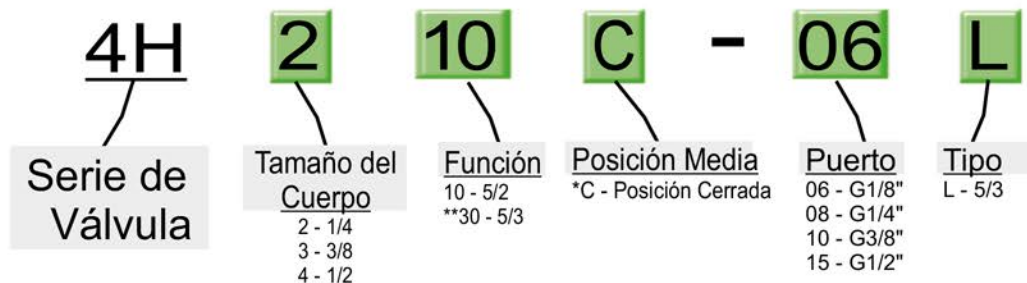



- YSI
- MONTAJES
- YC1
- YAG
- YSC
- YC2
- YCR
- YCQ2
- HD
- FGUM
- YTB
- YMGP
- YCG1

Con el beneficio que brinda manejar un estándar en dimensiones y montajes, pero además con la ventaja de ser un cilindro perfilado, lo que facilita el montaje de los sensores directamente en el cuerpo, reduciendo a su vez el espacio requerido para el montaje



COMO ORDENAR

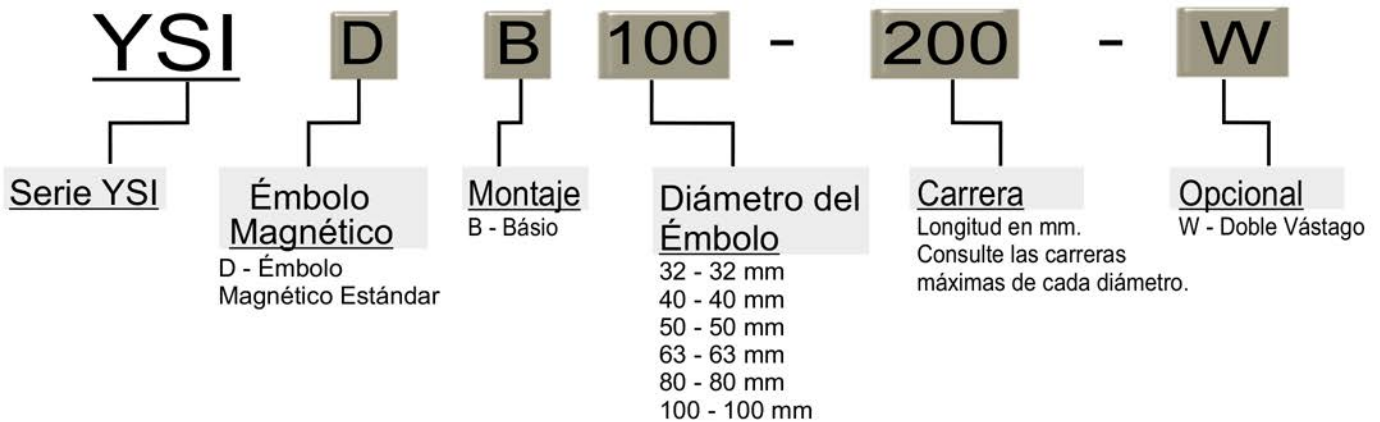

*Nota: Los montajes de los cilindros se piden por separado

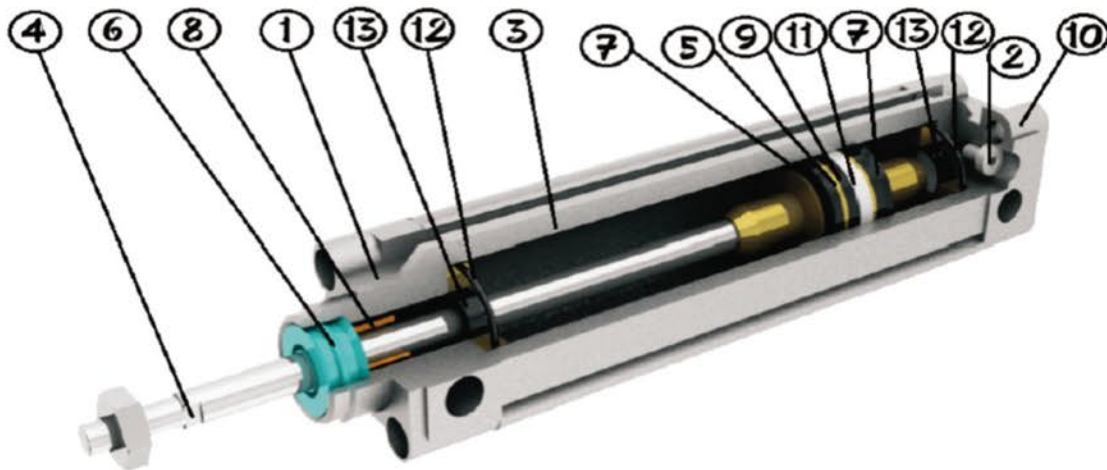

YSI
MONTAJES
YC1
YAG
YSC
YC2
YCR
YCQ2
HD
FGUM
YTB
YMGF
YCG1

PARTES

No.	Nombre	Material	Cantidad
1	Tapa Frontal	Aluminio	1
2	Tapa Trasera	Aluminio	1
3	Tubo	Aluminio extruido Anodizado	1
4	Flecha	Barra Cromada	1
5	Pistón	Aluminio	1
6	Sello de la Flecha	Poliuretano	1
7	Sellos del Pistón	NBR	2
8	Buje	Bronce	1
9	Imán	Cerámico	1
10	Ajuste de Amortiguamiento	Bronce	2
11	Banda de Desgaste	PTFE	1
12	Sello de tapa Trasera	NBR	2
13	Sello de Amortiguamiento	NBR	2

Diámetro	32	40	50	63	80	100
Fluido	Aire Comprimido					
Función	Doble Efecto					
Máx. Presión	1.5 Mpa (15.3 Kg / cm ²)					
Presión de Operación	1.0 Mpa (10.2 Kg / cm ²)					
Amortiguamiento	Ambos lados Estándar					
Temperatura	0-70°C					
Máx. Velocidad	50-800 mm / seg					
Puertos	1/8 Rpt	1/4 Rpt	3/8 Rpt	1/2 Rpt		



- YSI
- MONTAJES
- YC1
- YAG
- YSC
- YC2
- YCR
- YCQ2
- HD
- FGUM
- YTB
- YMGP
- YCG1

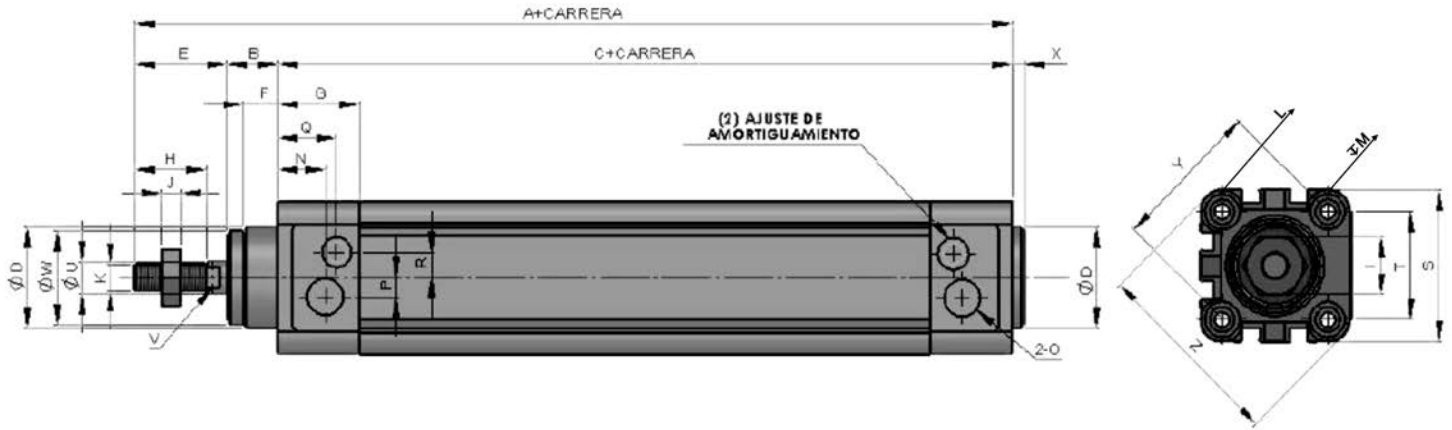

DIMENSIONES

Diámetro/Símbolo	A	B	C	D	E	F	G	H	I	J	K	L
32	142	16	94	30	32	10	25	22	17	6	M10X1.25	M6
40	159	20	105	35	34	10	29.5	24	17	7	M12X1.25	M6
50	175	27	106	40	42	10	32	32	23	8	M16X1.5	M8
63	190	26	122	45	42	10	36	32	23	8	M16X1.5	M8
80	214	35	127	45	52	10	37	40	26	10	M20X1.5	M10
100	229	40	137	55	52	10	39	40	26	10	M20X1.5	M10

Diámetro/Símbolo	∅M	N	O	P	Q	R	S	T	U	V	W	X	Y	Z
32	12	15	G1/8	5	18	6.5	45	32.5	12	10	28	4	46	58.7
40	12	17.5	G1/4	7	20.5	7	52	38	16	13	33	4	53.7	68
50	12	20	G1/4	7	23	9	65	46.5	20	17	38	4	65.8	84.5
63	12	24	G3/8	8	27	9	76	56.5	20	17	42.5	4	79.9	99.6
80	15	24	G3/8	10	29	12	94	72	25	22	43.5	5	101.8	123.6
100	15	26	G1/2	10	31	14	112	89	25	22	47	6	125.9	148.9

Accesorios de montaje

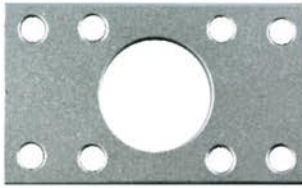

YFA



YCB



Y



YLB



YCA



PHSA

YSI
MONTAJES
YC1
YAG
YSC
YC2
YCR
YCQ2
HD
FGUM
YTB
YMGP
YCG1

COMO ORDENAR

YLB - 63

Tipo de Montaje

- *Y - Horquilla
- *YCB - Doble Clevis
- *YCA - Simple Clevis
- *YLB - Montaje en L
- *YFA - Flange Frontal

Diámetro del émbolo del Cilindro

- 32 - 32 mm
- 40 - 40 mm
- 50 - 50 mm
- 63 - 63 mm
- 80 - 80 mm
- 100 - 100 mm
- *125 - 125 mm
- *160 - 160 mm
- *200 - 200 mm

SENSORES DE CILINDRO



JEL-30R YSI

SC1-10 YAG-YC1

JEL-03R YC2-YCR

KT-07R YCQ2



- YSI
- MONTAJES
- YC1
- YAG
- YSC
- YC2
- YCR
- YCQ2
- HD
- FGUM
- YTB
- YMGP
- YCG1

COMO ORDENAR

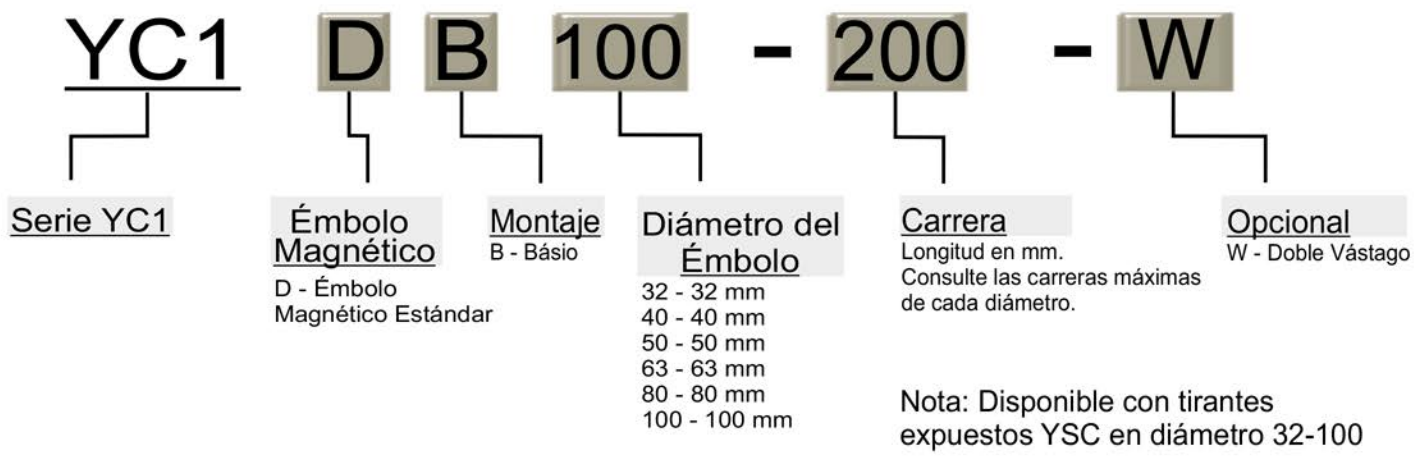

*Nota: Los montajes de los cilindros se piden por separado

SERIES YC1 ISO 6431

CILINDRO NEUMÁTICO

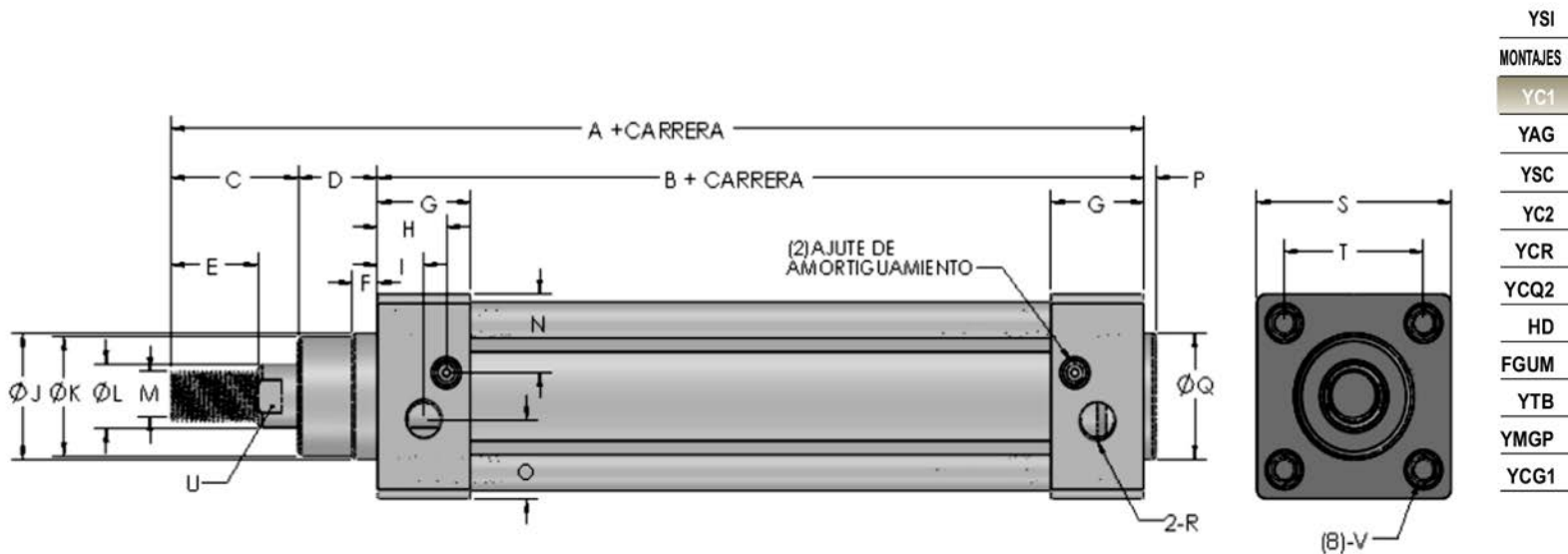

- YSI
- MONTAJES
- YC1
- YAG
- YSC
- YC2
- YCR
- YCQ2
- HD
- FGUM
- YTB
- YMGP
- YCG1

DIMENSIONES

Diámetro/Símbolo	A	B	C	D	E	F	G	H	I	J	K
32	142	94	29	19	22	9	27	19	12	30	27
40	159	105	33	21	24	11	31	23	15	35	32.5
50	175	106	42	27	32	8.5	31	22	15.5	40	38
63	190	121	42	27	32	14	33	24	16.5	45	41.5
80	214	128	53	33	40	16	36	26.5	19	45	43
100	229	138	55	36	40	18.5	37	26.5	18	55	48

Diámetro/Símbolo	L	M	N	O	P	Q	R	S	T	U	V
32	12	M10X1.25	17.5	18	3	30	G1/8	47	32.5	10	M6x1
40	16	M12X1.25	18	20.5	3.5	35	G1/4	53	38	13	M6x1
50	20	M16X1.5	24	25	4	40	G1/4	65	46.5	17	M8X1.25
63	20	M16X1.5	26	30	4	45	G3/8	75	56.5	17	M8X1.25
80	25	M20X1.5	34	39	4	45	G3/8	95	72	22	M10X1.5
100	25	M20X1.5	44	48	4	55	G1/2	115	89	22	M10X1.5



- YSI
- MONTAJES
- YC1
- YAG**
- YSC
- YC2
- YCR
- YCQ2
- HD
- FGUM
- YTB
- YMGP
- YCG1

COMO ORDENAR

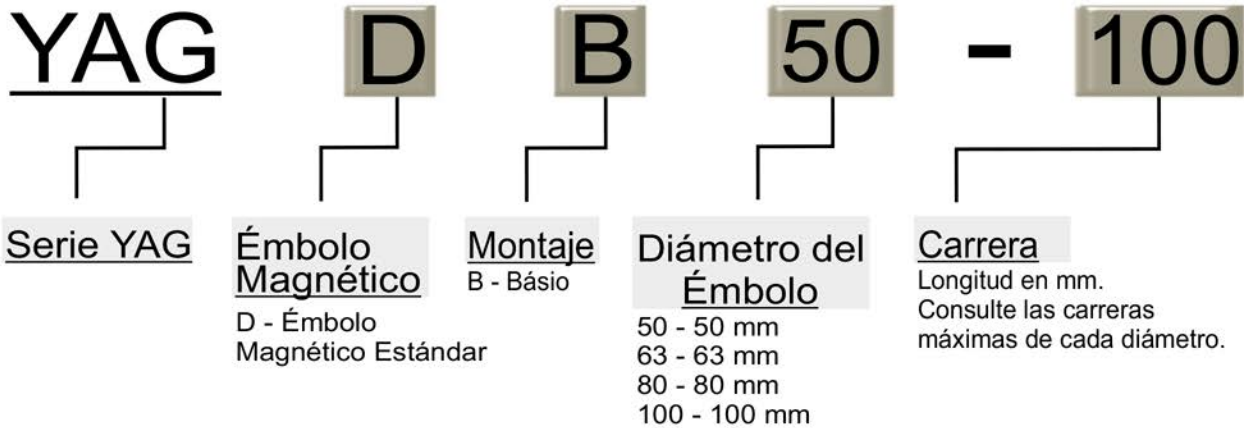

*Nota: Los montajes de los cilindros se piden por separado

SERIE YAG DOBLE VÁSTAGO

CILINDRO NEUMÁTICO

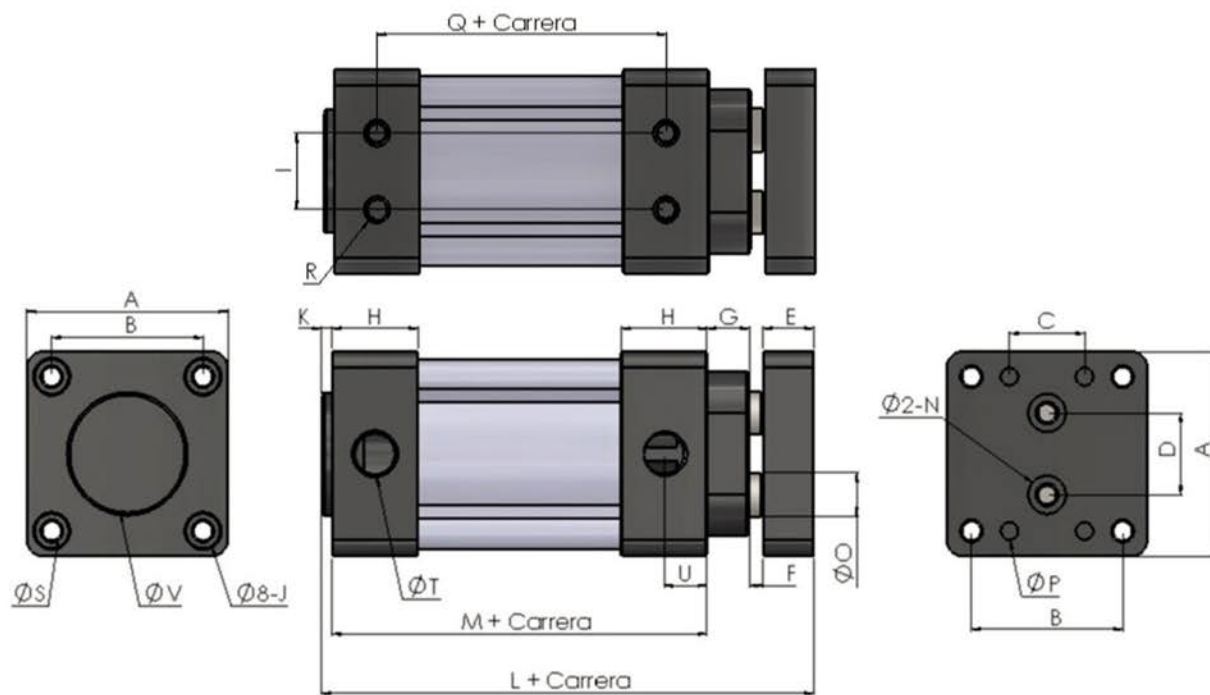

- YSI
- MONTAJES
- YC1
- YAG**
- YSC
- YC2
- YCR
- YCQ2
- HD
- FGUM
- YTB
- YMGP
- YCG1

DIMENSIONES

Diámetro/Símbolo	A	B	C	D	E	F	G	H	I	J	K
50	65	46.5	25	25	12.7	5	16	31	22	M8X1.25	4
63	75	56.5	28	30	19	5	16	32	28	M8X1.25	4
80	95	72	40	40	19	5	20	37	40	M10X1.5	4
100	114	89	50	60	25	5	16	37	50	M10X1.5	4

Diámetro / Símbolo	L	M	N	O	P	Q	R	S	T	U	V
50	143.7	106	M6X1	12	M6X1	75	M8X1.25	8	1/4G	15.5	40
63	164	120	M8X1.25	16	M8X1.25	88	M8X1.25	8	3/8G	16	45
80	180	132	M12X1.75	20	M10X1.25	95	M10X1.25	10	3/8G	18.5	45
100	190	140	M12X1.75	20	M10X1.5	103	M10X1.5	10	1/2G	18.5	55

YSI
MONTAJES
YC1
YAG
YSC
YC2
YCR
YCQ2
HD
FGUM
YTB
YMGF
YCG1



COMO ORDENAR

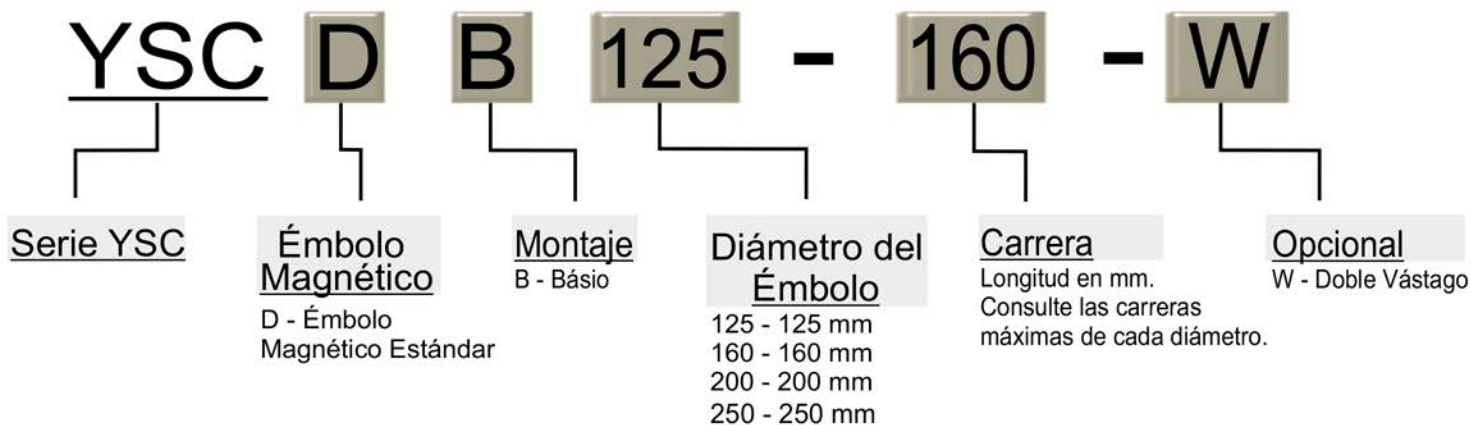

*Nota: Los montajes de los cilindros se piden por separado

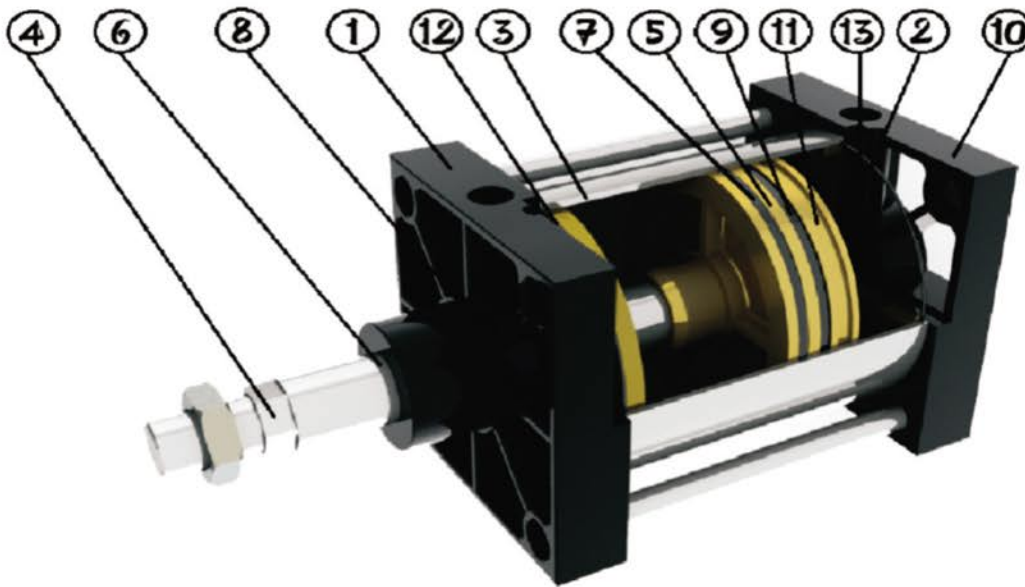

YSI
MONTAJES
YC1
YAG
YSC
YC2
YCR
YCQ2
HD
FGUM
YTB
YMGP
YCG1

PARTES

No.	Nombre	Material	Cantidad
1	Tapa Frontal	Aluminio Anodizado	1
2	Tapa Trasera	Aluminio Anodizado	1
3	Tubo	Acero Inoxidable	1
4	Flecha	Barra Cromada	1
5	Pistón	Aluminio	1
6	Sello de la Flecha	NBR	1
7	Sellos del Pistón	NBR	2
8	Buje	Bronce	1
9	Imán	Cerámico	1
10	Ajuste de Amortiguamiento	Bronce	2
11	Banda de Desgaste	PTFE	1
12	Sello de tapa Trasera	NBR	2
13	Sello de Amortiguamiento	NBR	2

Diámetro	125	160	200
Fluido	Aire Comprimido		
Función	Doble Efecto		
Máx. Presión	13.5 Kgf / cm ²		
Presión de Operación	10.2 Kgf / cm ²		
Temperatura	0-70°C		
Máx. Velocidad	50-800 mm / seg		
Puertos	G 1/2		G 3/4



- YSI
- MONTAJES
- YC1
- YAG
- YSC**
- YC2
- YCR
- YCQ2
- HD
- FGUM
- YTB
- YMGF
- YCG1

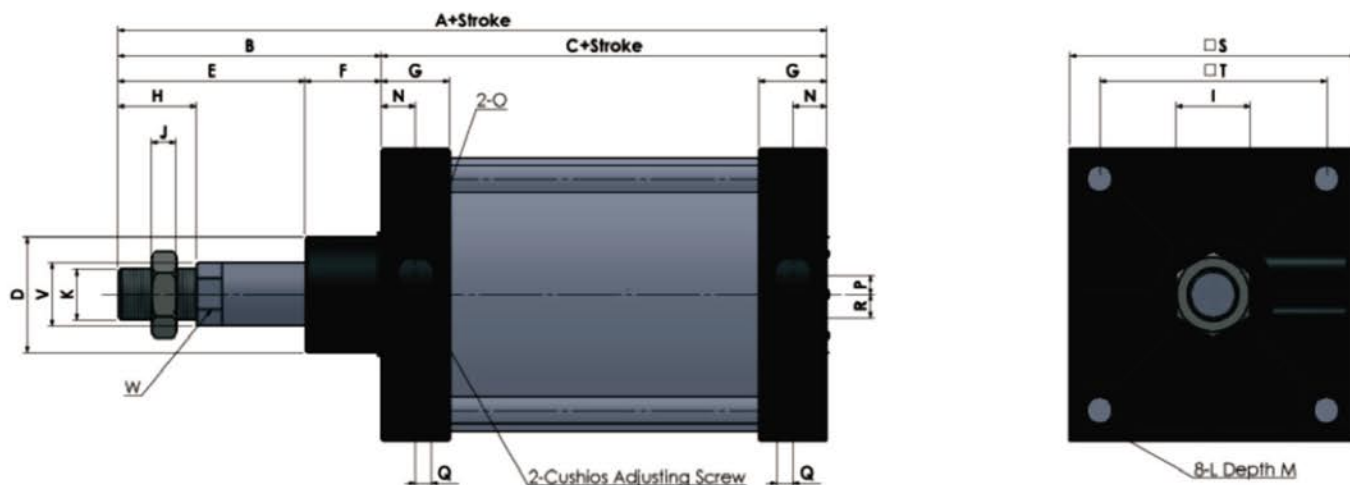

DIMENSIONES

Diámetro/Símbolo	A	B	C	D	E	F	G	H	I	J	K
125	226	104	122	55	70	34	33	54	40	10	M27X2.0
160	291	123	168	62	93	30	50	72	55	18	M36X2.0
200	347	167	180	80	112	55	50	72	55	18	M36X2.0
250	389	189	200	90	122	67	54	84	65	21	M42X2.0

Diámetro/Símbolo	L	M	N	O	P	Q	R	S	T	V	W
125	M12	15.5	16.5	G1/2	10	10	11	140	110	32	27
160	M16	17.5	25	G1/2	-	-	-	180	140	40	36
200	M16	17.5	25	G3/4	-	-	-	220	175	40	36
250	M20	25	31	G1	18.5	5	40	270	220	50	46

SERIE YC2 ISO 6432

CILINDROS NEUMÁTICOS



YSI
MONTAJES
YC1
YAG
YSC
YC2
YCR
YCQ2
HD
FGUM
YTB
YMGP
YCG1

COMO ORDENAR

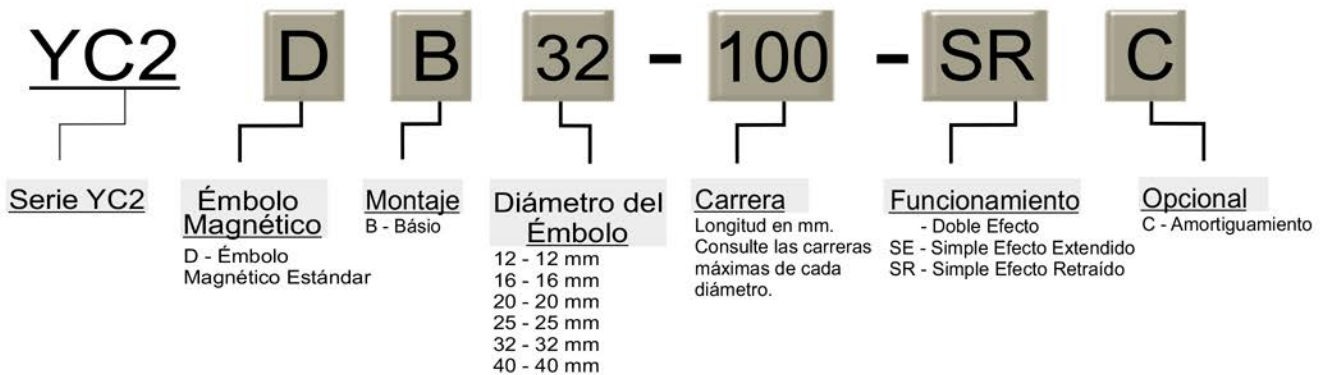

*Con amortiguamiento a partir de diámetro 16

YSI
MONTAJES
YC1
YAG
YSC
YC2
YCR
YCQ2
HD
FGUM
YTB
YMGF
YCG1

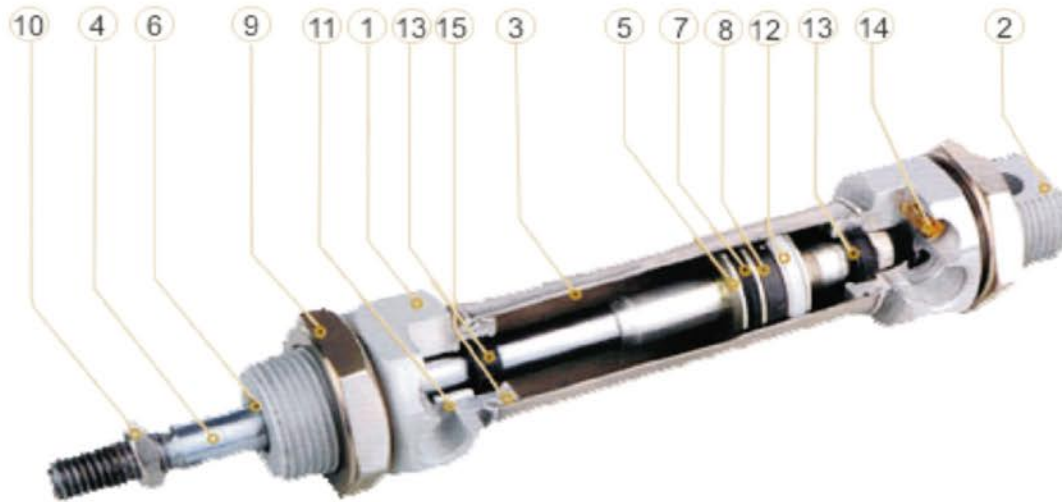

PARTES

No.	Nombre	Material	Cantidad
1	Tapa Frontal	Aluminio Anodizado	1
2	Tapa Trasera	Aluminio Anodizado	1
3	Tubo	Acero Inoxidable	1
4	Flecha	Barra Cromada y Acero Inox	1
5	Pistón	Aluminio	1
6	Sello de la Flecha	NBR	1
7	Sellos del Pistón	NBR	1
8	Imán	Cerámico	1
9	Tuerca de Montaje	Acero	1
10	Tuerca de la Flecha	Acero	1
11	Buje	Bronce	1
12	Banda de Desgaste	PTFE	1
13	Sello de Amortiguamiento	NBR	2
14	Tornillo de Amortiguamiento	Bronce	2
15	Sello de Cubierta	NBR	2

Diámetro	12	16	20	25	32	40
Fluido	Aire Comprimido					
Función	Doble Efecto, Simple Efecto					
Máx. Presión	1.3 Mpa (13.5 Kgf / cm ²)					
Presión de Operación	1.0 Mpa (10.2 Kgf / cm ²)					
Amortiguamiento	Opcional					
Temperatura	0-70°C					
Máx. Velocidad	50-800 mm / seg					
Puertos	M5x0.8		G 1/8		G 1/4	

SERIES YC2 ISO 6432

CILINDROS NEUMÁTICOS

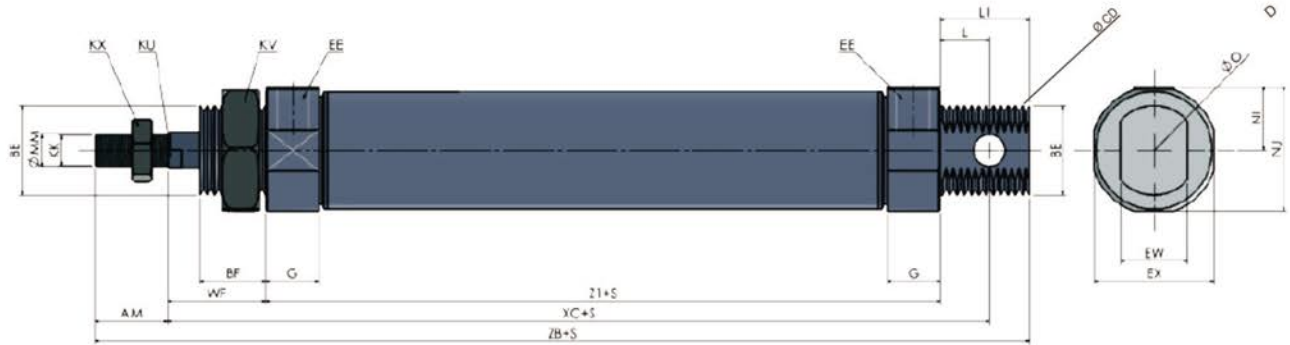

- YSI
- MONTAJES
- YC1
- YAG
- YSC
- YC2**
- YCR
- YCQ2
- HD
- FGUM
- YTB
- YMGP
- YCG1

DIMENSIONES

Diámetro/Símbolo	AM	BE	BF	NM BF	CD	D	EE	NM EE	EX	NM EX	EW	G	NM G	KK	KU	KV
12	16	M16X1.5	-	17	6	21	M5	-	19	-	12	10	-	M6X1.0	5	24
16	16	M16X1.5	16	-	6	21	M5	-	19	-	12	10	10.5	M6X1.0	5	24
20	20	M22X1.5	18	-	8	30	G1/8	-	27	-	16	15	14	M8X1.25	7	27
25	22	M22X1.5	20	22	8	30	G1/8	-	27	-	16	16	15	M10X1.25	9	27
32	23	M27X2	20	18	10	38	G1/8	-	35	-	20	16	17	M10X1.25	10	35
40	23	M33X2	20	-	10	45	G1/8	G1/4	42	42	20	16	-	M14X1.25	14	41

Diámetro/Símbolo	KX	L	NM L	L1	NM L1	MM	NI	NJ	WF	NM WF	XC	NM XC	Z1	NM Z1	ZB	NM ZB
12	12	4	3.5	-	17	6	-	-	22	-	75	-	-	50	103	-
16	12	9	6	16	19	6	-	-	22	-	89	83	55	55	112	112
20	14	12	8	22	21	8	15	28.5	24	-	95	96	64	64	125	129
25	17	12	10	21	19	10	15	28.5	28	30	104	106	64	66	136	139
32	17	15	-	27	-	12	19	36.5	28	-	115	-	72	73	150	-
40	22	15	-	27	27	16	22.5	43.5	28	-	115	-	72	-	150	-

*NM: Nuevo Modelo para los pistones sin amortiguamiento



- YSI
- MONTAJES
- YC1
- YAG
- YSC
- YC2
- YCR
- YCQ2
- HD
- FGUM
- YTB
- YMGP
- YCG1



COMO ORDENAR

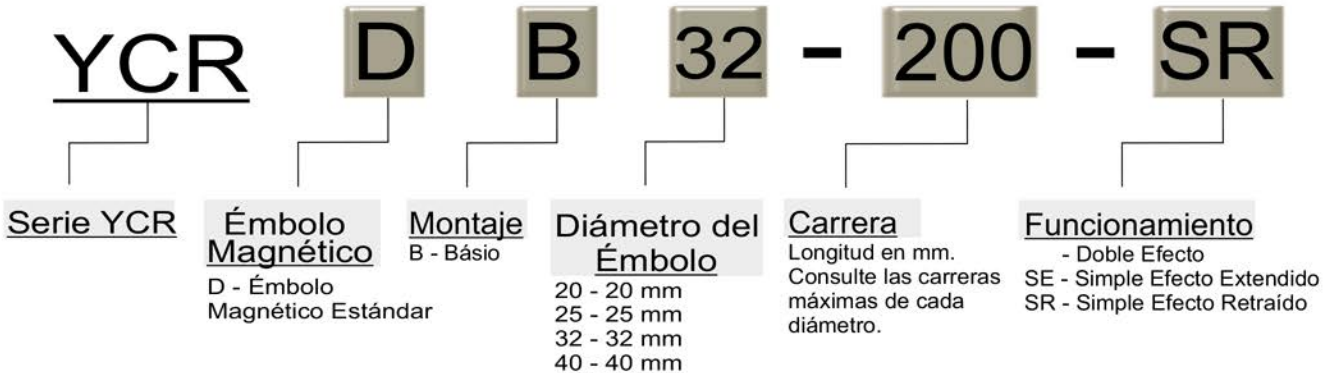

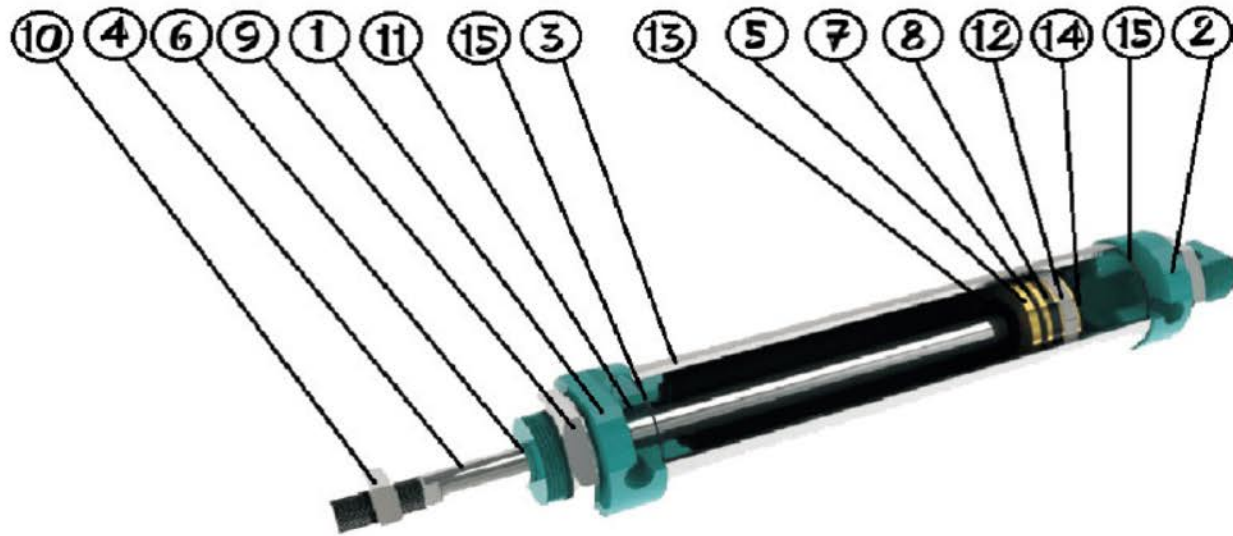

YSI
MONTAJES
YC1
YAG
YSC
YC2
YCR
YCQ2
HD
FGUM
YTB
YMGP
YCG1

PARTES

No.	Nombre	Material	Cantidad
1	Tapa Frontal	Aluminio Anodizado	1
2	Tapa Trasera	Aluminio Anodizado	1
3	Tubo	Aluminio	1
4	Flecha	Barra Cromada y Acero Inox	1
5	Pistón	Aluminio	1
6	Sello de la Flecha	NBR	1
7	Sellos del Pistón	NBR	1
8	Imán	Plástico	1
9	Tuerca de Montaje	Acero	1
10	Tuerca de la Flecha	Acero	1
11	Buje	Metálico	1
12	Banda de Desgaste	PTFE	1
13	Sello de Amortiguamiento	NBR	2
14	Tornillo de Amortiguamiento	Bronce	2
15	Sello de Cubierta	NBR	2

Diámetro	20	25	32	40
Fluido	Aire Comprimido			
Función	Doble Efecto, Simple Efecto			
Máx. Presión	1.3 Mpa (13.5 Kgf / cm ²)			
Presión de Operación	1.0 Mpa (10.2 Kgf / cm ²)			
Amortiguamiento	Opcional			
Temperatura	0-70°C			
Máx. Velocidad	50-800 mm / seg			
Puertos	G 1/8			G 1/4



- YSI
- MONTAJES
- YC1
- YAG
- YSC
- YC2
- YCR**
- YCQ2
- HD
- FGUM
- YTB
- YMGP
- YCG1

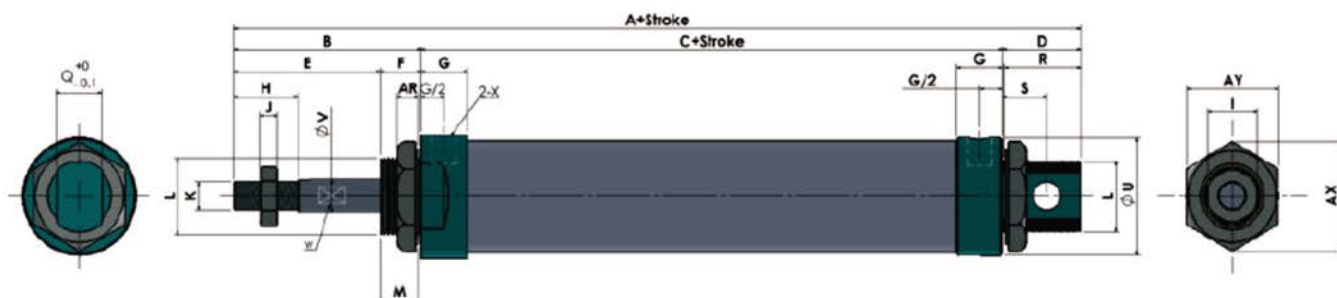

DIMENSIONES

Diámetro / Símbolo	A	B	C	D	E	F	G	H	I	J	K	L
20	131	40	70	21	28	12	16	20	12	6	M8X1.25	M22X1.5
25	135	44	70	21	30	14	16	22	17	6	M10X1.25	M22X1.5
32	141	44	70	27	30	14	16	22	17	6	M10X1.25	M24X2.0
40	165	46	92	27	32	14	22	24	17	7	M12X1.25	M30X2.0

Diámetro / Símbolo	M	P	Q	R	S	U	V	W	X	AR	AX	AY
20	10	8	16	19	12	29	8	6	G1/8	7	33	29
25	12	8	16	19	12	34	10	8	G1/8	7	33	29
32	12	10	16	25	15	39.5	12	10	G1/8	8	37	32
40	12	12	20	25	15	49.5	16	14	G1/4	9	47	41

SERIES YCQ2 COMPACTO

CILINDROS NEUMÁTICOS



YSI
MONTAJES
YC1
YAG
YSC
YC2
YCR
YCQ2
HD
FGUM
YTB
YMGP
YCG1

COMO ORDENAR

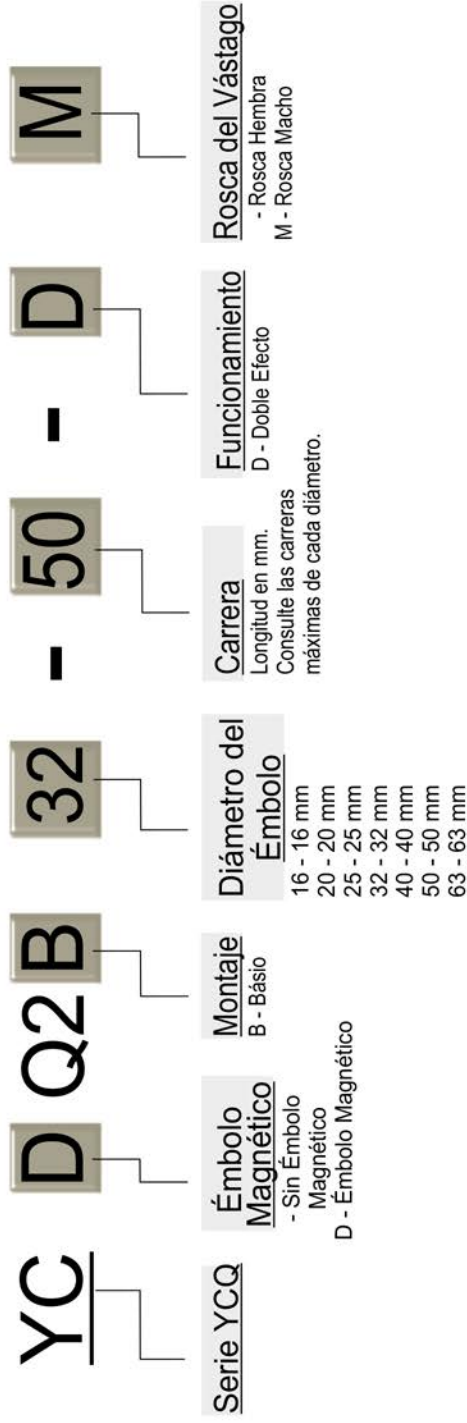

DIMENSIONES

YSI
MONTAJES
YC1
YAG
YSC
YC2
YCR
YCQ2
HD
FGUM
YTB
YMGF
YCG1

Diámetro/Símbolo	Carrera (mm)	A SIN IMÁN	B SIN IMÁN
YCDQ2-16	5~30	22	18.5
YCDQ2-20	5~50	24	19.5
YCDQ2-25	5~50	27.5	22.5
YCDQ2-32	5~100	30	23
YCDQ2-40	5~100	36.5	29.5
YCDQ2-50	10~100	38.5	30.5
YCDQ2-63	10~100	44	36

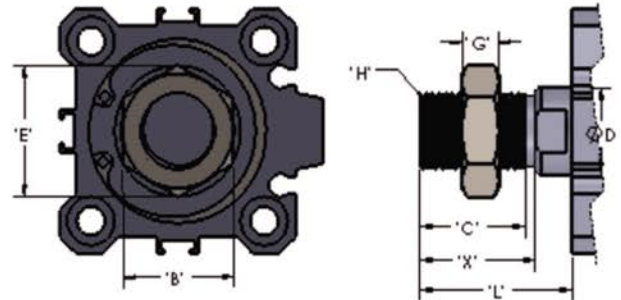

Diámetro/Símbolo	Carrera (mm)	A IMAN	B IMAN	ΦD	E	F	H	C	I	J	K	L
YCDQ2-16	5~30	34	30.5	8	29	5.5	M4X0.7	8	38	-	6	3.5
YCDQ2-20	5~50	36	31.5	10	36	5.5	M5X0.8	7	47	-	8	4.5
YCDQ2-25	5~50	37.5	32.5	12	40	5.5	M6X1	12	52	-	10	5
YCDQ2-32	5~100	40	33	16	45	7.5	M8X1.25	13	59	4.5	14	7
YCDQ2-40	5~100	46.5	39.5	16	51.5	8	M8X1.25	13	69	5	14	7
YCDQ2-50	10~100	48.5	40.5	20	64.5	10.5	M10X1.5	15	87	7	17	8
YCDQ2-63	10~100	54	46	20	77	10.5	M10X1.5	15	105	7	17	8

Diámetro/Símbolo	M	ΦN	ΦO	P	Q	Z	'B'	'C'	'E'	'G'	'H'	'L'	'X'
YCDQ2-16	20	3.5	6,5 DP 3,5	M5X0.8	8	-	10	10	9.2	5	M6X1.0	15.5	12
YCDQ2-20	25	5.5	9,0 DP 7,0	M5X0.8	9	-	13	12	15	5	M8X1.25	18.5	14
YCDQ2-25	28	5.5	9,0 DP 7,0	M5X0.8	11	-	17	15	19.6	6	M10X1.25	22.5	17.5
YCDQ2-32	34	5.5	9,0 DP 7,0	G 1/8	10.5	14	22	20.5	25.4	8	M14X1.5	28.5	23.5
YCDQ2-40	40	5.5	9,0 DP 7,0	G 1/8	11	14	22	20.5	25.4	8	M14X1.5	28.5	23.5
YCDQ2-50	50	6.6	11,0 DP 8,0	G 1/4	10.5	19	27	26	31.5	11	M18X1.5	33.5	28.5
YCDQ2-63	60	9	14,0 DP 10,5	G 1/4	15	19	27	26	31.5	11	M18X1.5	33.5	28.5

■ Rosca Macho

CILINDRO HIDRÁULICO



Series HD

El Cilindro Hidráulico serie HD esta fabricado con materiales de alta calidad de origen de USA, el tubo de alta resistencia de 75000/85000 yields de tensión ASTM Sellos para trabajo pesado.

El maquinado de los componentes es realizado en máquinas CNC conservando una concentricidad en los alojamientos de tubo y flecha, asegurando un desempeño confiable, aseguramiento de calidad cilindro por cilindro.

El buje de la flecha esta construido de forma tal, que facilita un fácil reemplazo.

Barra cromada de alta resistencia, ofreciendo mayor vida.

Estos cilindros están manufacturados de acuerdo a las características de la NFPA lo que facilita su intercambiabilidad. Disponible en diámetros de 1.5" hasta 6"

YSI
MONTAJES
YC1
YAG
YSC
YC2
YCR
YCQ2
HD
FGUM
YTB
YMGP
YCG1



COMO ORDENAR

2.5	HD	-1.00-	MF1	- L -	N	-10.00
Diámetro Pistón	Serie Heavy Duty	Diámetro Flecha	Montaje NFPA	Sellos L - Trabajo Pesado V - Vitón alta Temperatura	Puertos N - NPT T - SAE	Carrera Plg
1.5" 2.00" 2.5" 3.1/4" 4.00" 5.00" 6.00"		0.625" 1.00" 1.375" 1.750" 2.00" 2.50" 3.50" 4.00"	MX0 MX1 MX2 MX3 MF1 MF2 MF5 ME5			

YSI
MONTAJES
YC1
YAG
YSC
YC2
YCR
YCQ2
HD
FGUM
YTB
YMGF
YCG1

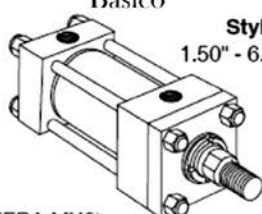
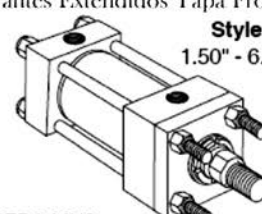
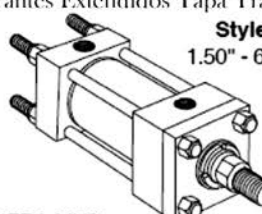
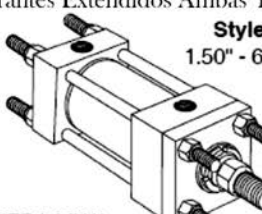
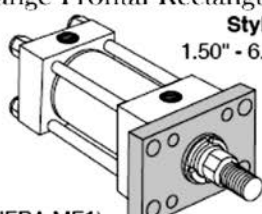
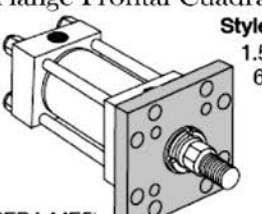
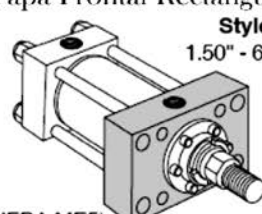
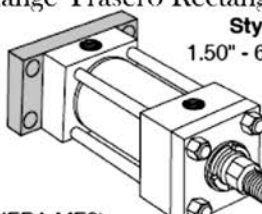
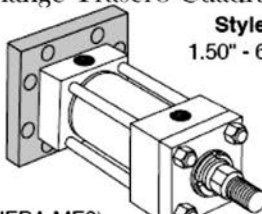
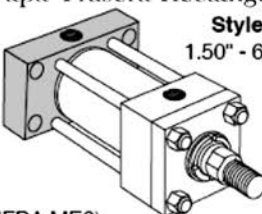
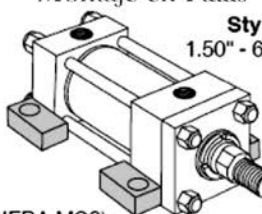
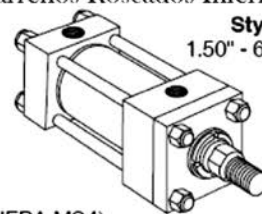
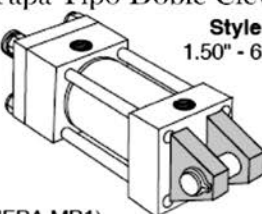
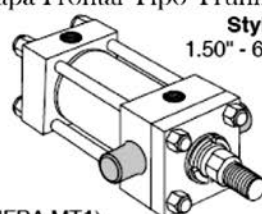
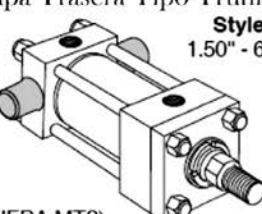
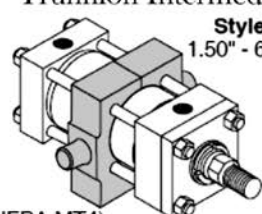
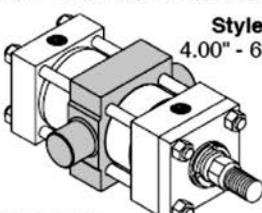
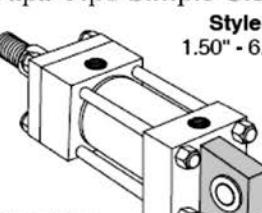
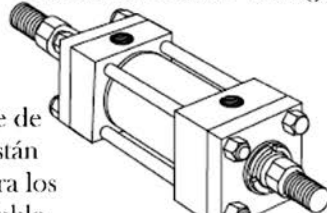
 Básico Style T 1.50" - 6.00" (NFPA MX0)	 Tirantes Extendidos Tapa Frontal Style TB 1.50" - 6.00" (NFPA MX3)	 Tirantes Extendidos Tapa Trasera Style TC 1.50" - 6.00" (NFPA MX2)	 Tirantes Extendidos Ambas Tapas Style TD 1.50" - 6.00" (NFPA MX1)
 Flange Frontal Rectangular Style J 1.50" - 6.00" (NFPA MF1)	 Flange Frontal Cuadrada Style JB 1.50" - 6.00" (NFPA MF5)	 Tapa Frontal Rectangular Style JJ 1.50" - 6.00" (NFPA ME5)	 Flange Trasero Rectangular Style H 1.50" - 6.00" (NFPA MF2)
 Flange Trasero Cuadrado Style HB 1.50" - 6.00" (NFPA MF6)	 Tapa Trasera Rectangular Style HH 1.50" - 6.00" (NFPA ME6)	 Montaje en Patas Style C 1.50" - 6.00" (NFPA MS2)	 Barrenos Roscados Inferiores Style F 1.50" - 6.00" (NFPA MS4)
 Tapa Tipo Doble Clevis Style BB 1.50" - 6.00" (NFPA MP1)	 Tapa Frontal Tipo Trunnion Style D 1.50" - 6.00" (NFPA MT1)	 Tapa Trasera Tipo Trunnion Style DB 1.50" - 6.00" (NFPA MT2)	 Trunnion Intermedio Style DD 1.50" - 6.00" (NFPA MT4)
 HD Trunnion Intermedio Style DE 4.00" - 6.00" (NFPA MT4)	 Tapa Tipo Simple Clevis Style SB 1.50" - 6.00" (NFPA MP3)	 Cilindros Doble Vastago Style KT Shown 1.50" - 6.00" <p>La mayor parte de los montajes están disponibles para los cilindros de Doble</p>	

ESPECIFICACIONES

- Servicio Heavy Duty - ANSI / (NFPA)
- Las dimensiones y los montajes son estándar
- Construcción estándar - Tapa Cuadrada - Diseño Atirantado

Temperatura Normal:	-12°C a 73°C
Diámetros:	1.50" hasta 6.00"
Diámetro de la Flecha:	.625" hasta 4.00"
Montajes Disponibles:	18 Montajes
Carrera:	Disponible para cualquier carrera (Consultar con el Distribuidor)
Presión:	3000 PSI
Fluido Estándar:	Aceite Hidráulico

Fabricamos los cilindros intercambiables con las dimensiones estándar.



YTB **09** **2** - **DP**

Diámetro Longitud en pulgadas Ver Tabla

04 Consulte las carreras máximas de cada diámetro.

	Modelo	04	09	12	17	31	50
CAMISA	Ø Estándar	3/4"	1 1/16"	1 1/4"	1 1/2"	2"	2 1/2"
	Ø YTB	20	25	32	40	50	63
FLECHA	Ø Estándar	1/4"	5/16"	7/16"	7/16"	5/8"	5/8"
	Ø YTB	8mm	8mm	12mm	12mm	16mm	16mm

Nomenclatura	Características
-	S. Efecto retraído, Montaje nariz.
-P	S. Efecto retraído, Montaje nariz con pivote en clevis.
-R	S. Efecto extendido, Montaje nariz.
-D	Doble Efecto, Montaje nariz.
-DP	Doble Efecto, Montaje nariz/clevis con pivote trasero.
-DX	Doble Efecto, Montaje nariz/clevis.
-DXDE	Doble Efecto, Doble vástago, montaje en nariz.
-MRS	Émbolo Magnético.

*Cilindros YTB sin émbolo magnético por default.

*Roscas de montajes y flechas de cilindro estándar siempre serán respetadas a catálogo.

* Diámetros - 04 al 17 disponibles en tubo de inoxidable, modelo del 31 al 50 disponible solo en camisa de aluminio.

- YSI
- MONTAJES
- YC1
- YAG
- YSC
- YC2
- YCR
- YCQ2
- HD
- FGUM
- YTB
- YMGP
- YCG1

CILINDROS NEUMÁTICOS



SERIE YMPG GUIADO



YMGP D B P 25 - 50

Serie YMGP
Émbolo Magnético
 D - Émbolo Magnético Estándar
Montaje B - Básico
Puertos
 NIL - Rc 1/8
 N - NPT 1/8
 TF - G 1/8
Diámetro del Émbolo
 20 - 20 mm
 25 - 25 mm
 32 - 32 mm
Carrera
 Longitud en mm.
 Consulte las carreras máximas de cada diámetro.

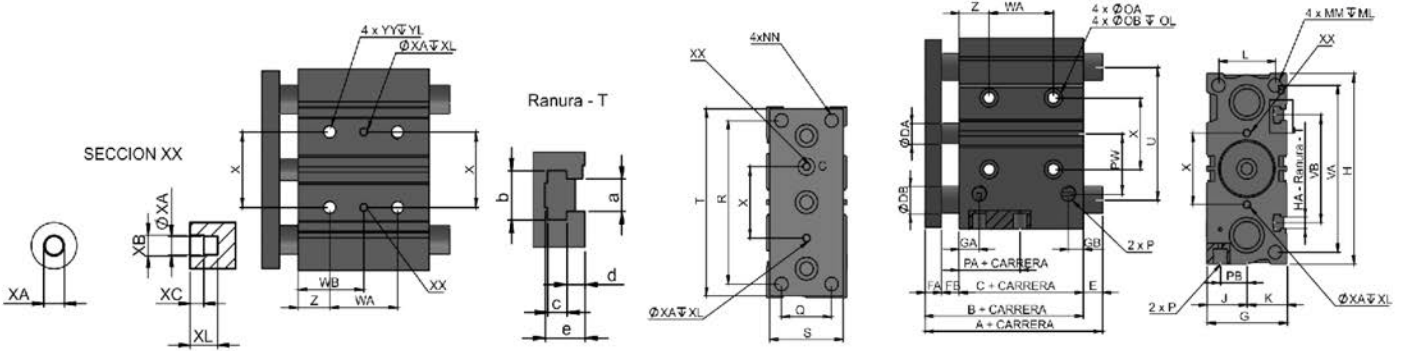

Diámetro	B	C	DA	FA	FB	G	GA	GB	H	HA	J	K	L	MM	ML	NN	OA
20	53	37	10	10	6	36	10.5	8.5	83	M5	18	18	24	M5X0.8	13	M5X0.8	5.4
25	53.5	37.5	12	10	6	42	11.5	9	93	M5	21	21	30	M6X1.0	15	M6X1.0	5.4
32	59.5	37.5	16	12	10	48	12.5	9	112	M6	24	24	34	M8X1.25	20	M8X1.25	6.6

Diámetro	OB	OL	P			PA	PB	PW	Q	R	S	T	U	VA	VB
			NIL	N	TF										
20	9.5	5.5	Rc 1/8	NPT 1/8	G 1/8	12.5	10.5	25	18	70	30	81	54	72	44
25	9.5	5.5	Rc 1/8	NPT 1/8	G 1/8	12.5	13.5	30	26	78	38	91	64	82	50
32	11	7.5	Rc 1/8	NPT 1/8	G 1/8	7	15	35.5	30	96	44	110	78	98	63

Diámetro	WA					WB					X	XA	XB	XC	XL	YL
	30 ó menos	Más de 30 a 100	Más de 100 a 200	Más de 200 a 300	Más de 300	30 ó menos	Más de 30 a 100	Más de 100 a 200	Más de 200 a 300	Más de 300						
20	24	44	120	200	300	29	39	77	117	167	28	3	3.5	3	3.5	12
25	24	44	120	200	300	29	39	77	117	167	34	4	4.5	3	4.5	12
32	24	48	124	200	300	33	45	83	121	171	42	4	4.5	3	4.5	16

Diámetro	YY	Z
20	M6X1.0	17
25	M6X1.0	17
32	M8X1.25	21

*Diámetro 32 se toma rango de 25 o menos

Diámetro	A				DB	E			
	50 ó menos	Más de 50 a 100	Más de 100 a 200	Más de 200		50 ó menos	Más de 50 a 100	Más de 100 a 200	Más de 200
20	53	84.5	84.5	122	12	0	31.5	31.5	69
25	53.5	85	85	122	16	0	31.5	31.5	68.5
32	97	102	102	140	20	37.5	42.5	42.5	80.5

Diámetro	Ranura-T				
	a	b	c	d	e
20	5.4	8.4	4.5	2.8	7.8
25	5.4	8.4	4.5	3	8.2
32	6.5	10.5	5.5	3.5	9.5

- YSI
- MONTAJES
- YC1
- YAG
- YSC
- YC2
- YCR
- YCQ2
- HD
- FGUM
- YTB
- YMPG
- YCG1

COMO ORDENAR



- YSI
- MONTAJES
- YC1
- YAG
- YSC
- YC2
- YCR
- YCQ2
- HD
- FGUM
- YTB
- YMGP
- YCG1

TA/TB cross section

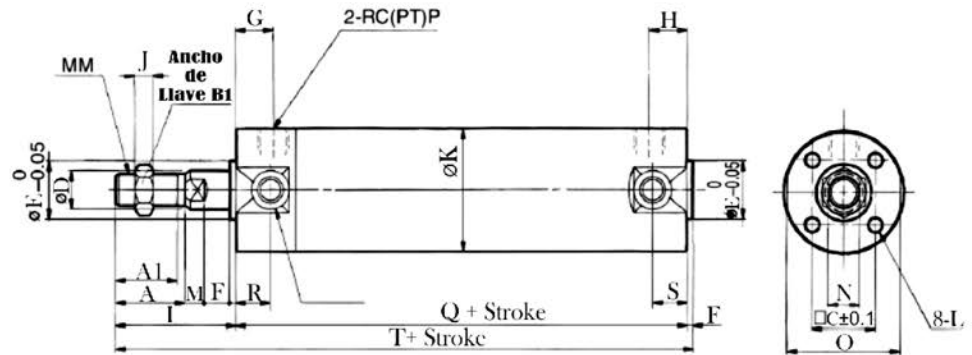
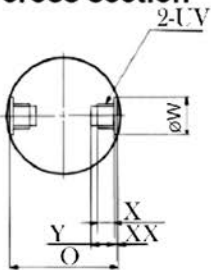

Bore (mm)	A	A1	B1	C	D	E	F	G	H	I	J	K	L	M
20	18	15.5	13	14	8	12	2	12	12	35	5	26	M4 Depth 7	5
25	22	19.5	17	16.5	10	14	2	12	10 (12)	40	6	31	M5 Depth 7.5	5.5
32	22	19.5	17	20	12	18	2	12	10 (12)	40	6	38	M5 Depth 8	5.5
40	30	27	19	26	16	25	2	13	10 (13)	50	8	47	M6 Depth 12	6
50	35	32	27	32	20	30	2	14	12 (14)	58	11	58	M8 Depth 16	7

Bore (mm)	N	MM	O	P	Q	R	S	T	UV	W	X	XX	Y
20	6	M8	24	1/8	69 (77)	11	11	106 (114)	M5	8 ^{+0.08} ₀	4	0.5	5.5
25	8	M10X1.25	29	1/8	69 (77)	11	11	111 (119)	M6X0.75	10 ^{+0.08} ₀	5	1	6.5
32	10	M10X1.25	35.5	1/8	71 (79)	11	10 (11)	113 (121)	M8X1.0	12 ^{+0.08} ₀	5.5	1	7.5
40	14	M14X1.5	44	1/8	78 (87)	12	10 (12)	130 (139)	M10X1.25	14 ^{+0.08} ₀	6	1.25	8.5
50	18	M18X1.5	55	1/4	90 (102)	13	12 (13)	150 (162)	M12X1.25	16 ^{+0.08} ₀	7.5	2	10

Nota: Las medidas en paréntesis corresponden a dimensiones de 301 mm de carrera en delante.

CONECTORES

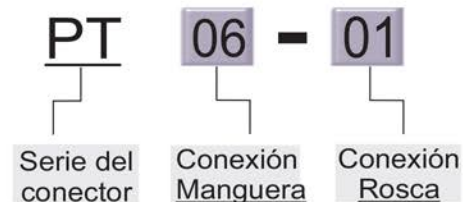

*Es posible solicitar conector para manguera milimétrica con rosca Rpt y para manguera estándar con rosca Rpt y rosca NPT

MANGUERA

04	4 mm
06	6 mm
08	8 mm
10	10 mm
12	12 mm
1/4	1/4 Std
3/8	3/8 Std
1/2	1/2 Std

ROSCA

M5	5 mm
01	1/8 Rpt
02	1/4 Rpt
03	3/8 Rpt
04	1/2 Rpt
N01	1/8 Npt
N02	1/4 Npt
N03	3/8 Npt
N04	1/2 Npt



Conector Recto
PC



Conector Codo
PL



Reducción Recta
PG



Unión Recta
PUC



Unión T
PUT



Conector T
PT



Unión Codo
PUL



T con Rosca
Lateral
PST



Unión Recta
PUC



Recto Hembra
PCF



Reducción Recta
PGJ

BSLM - 02

- M5 - M5
- 01 - 1/8
- 02 - 1/4
- 03 - 3/8
- 04 - 1/2



SRF - 2000

Serie

- SAN - Plástico
- STB - Bronce
- SRF - Silenciador con regulador

Rosca

- M5 - M5
- 1000 - 1/8
- 2000 - 1/4
- 3000 - 3/8
- 4000 - 1/2
- *5000 - 3/4
- *6000 - 1"

*Solo STB Y SRF



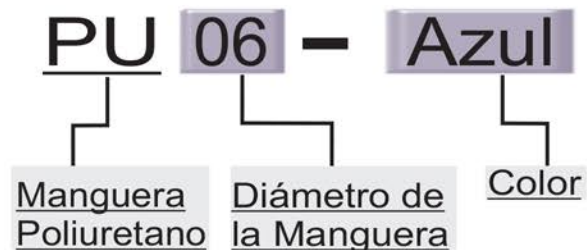

MANGUERA		COLOR
4*2.5	4 mm	● ● ● ●
6*4	6 mm	● ● ● ●
8*5	8 mm	● ● ●
10*6.5	10 mm	● ● ●
12*8	12 mm	● ●
16*12	16 Std	● ●
1/4	1/4 Std	● ● ● ● ●
3/8	3/8 Std	● ● ● ●
1/2	1/2 Std	● ●

⊙ Especificaciones

Fluido	Aire (No otros Gases o Líquidos)	
Presión de Trabajo	0~150PSI	0~9Kgf/cm ² (0~900kPa)
Presión Negativa	-29.5 in Hg	-750mmHg(10Torr)
Temperatura	32~140°F	-15~60°C
Max. presión de alimentación	1.5 Mpa	

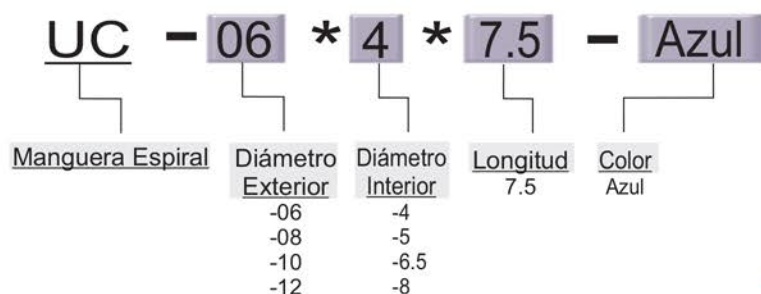

Precauciones

No utilizar en diferentes aplicaciones que no sea aire, esto causaría fugas por rotura o fisura de la manguera por reacción química.

La instalación de la manguera cerca de un calentador, causa exposición del calor.

Asegúrese de mantener el radio de curvatura de la manguera según el tamaño.

Asegúrese de dejar un margen adicional de longitud inesperada de la manguera.

Asegúrese de comprobar que la sección de la manguera está en el ángulo recto (90)

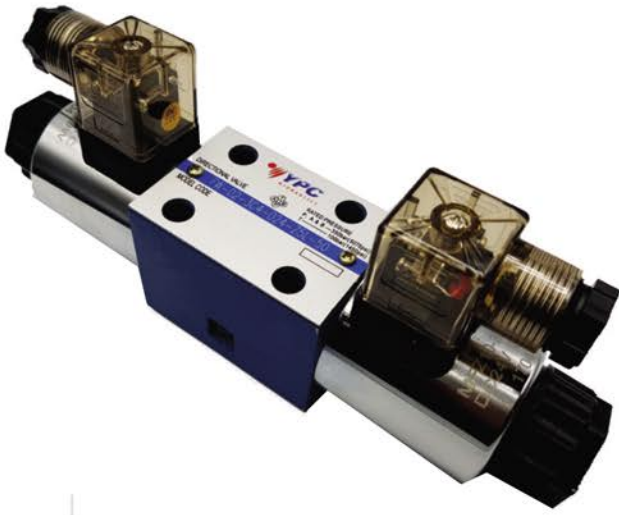

⊙ Especificaciones

Especificación		02	03
Presión de trabajo Mpa	Puertos petroleros P,A,B	35	31.5
	Puertos petroleros T	10	10
Max. Flujo (L/min)		80	120
Fluido de Trabajo	Aceite Mineral; fosfato-éster		
Temperatura de Fluido (°C)	-20~70		
Viscosidad (mm ² /s)	2.8~100		
Voltaje de trabajo	DC	12	24
	AC	110/50Hz	220/50Hz
Max. Interruptor de frecuencia	15000 (DC)	7200 (AC)	

FW
DY/DYJ
DAL/DAY

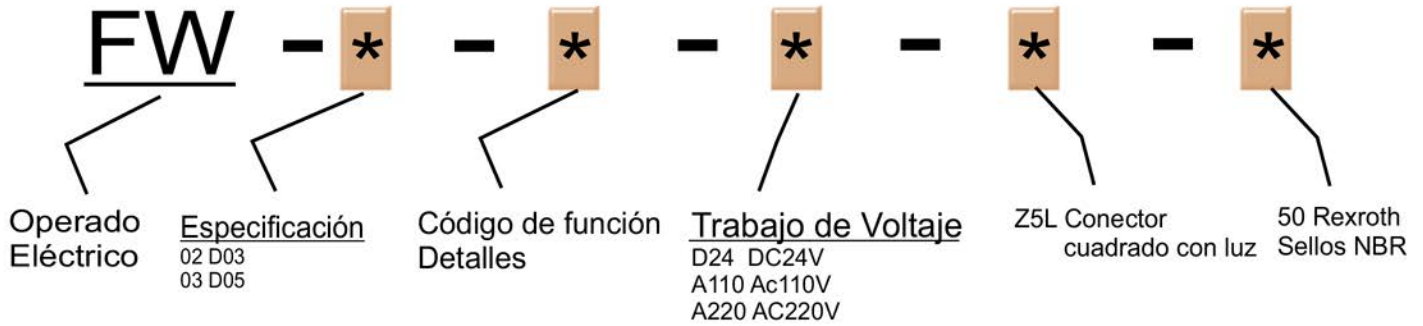

Código de Función

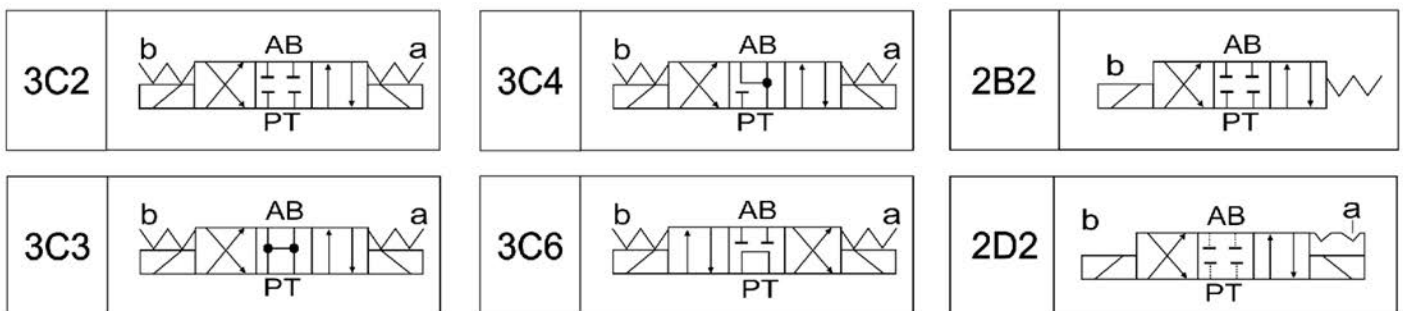

VÁLVULA MODULAR Y REDUCTORA

HIDRÁULICAS



FW

DY/DYJ

DAL/DAY

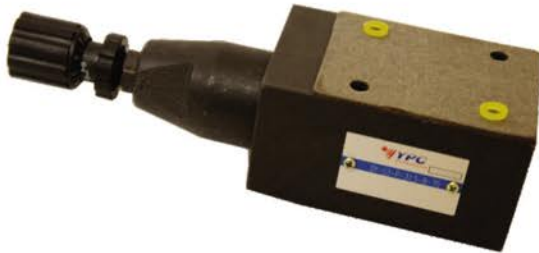

⦿ Especificaciones

Especificación	02	03
Max. Presión de trabajo Mpa	31.5	
Max. Flujo (L/min)	35	70
Fluido de Trabajo	Aceite Mineral; fosfato-éster	
Temperatura de Fluido (°C)	-20~70	
Viscosidad (mm ² /s)	12~380	
Presión de trabajo (Mpa)	7	14 21 31.5

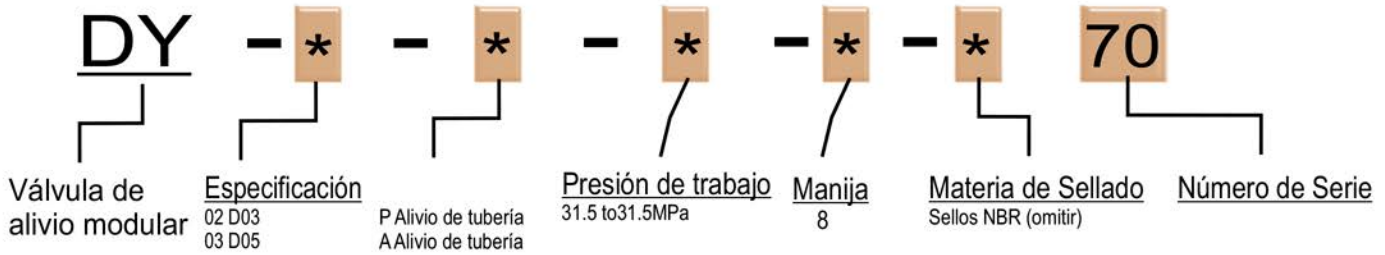

⦿ Especificaciones

Especificación	02	03
Max. Presión de trabajo Mpa	21	
Max. Flujo (L/min)	35	70
Fluido de Trabajo	Aceite Mineral; fosfato-éster	
Temperatura de Fluido (°C)	-20~70	
Viscosidad (mm ² /s)	12~380	
Presión de trabajo (Mpa)	7	14 21

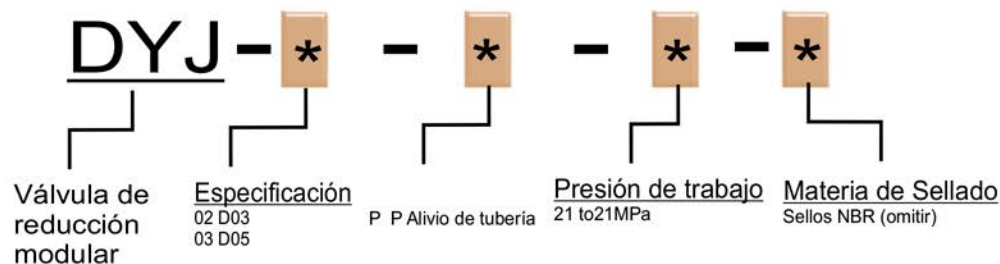



○ Especificaciones

Especificación	02	03
Max. Presión de trabajo Mpa	31.5	
Max. Flujo (L/min)	30	50
Fluido de Trabajo	Aceite Mineral; fosfato-éster	
Temperatura de Fluido (°C)	-20~70	
Viscosidad (mm ² /s)	2.8~380	
Presión de apertura (Mpa)	a:0 .05	

FW
DY/DYJ
DAL/DAY

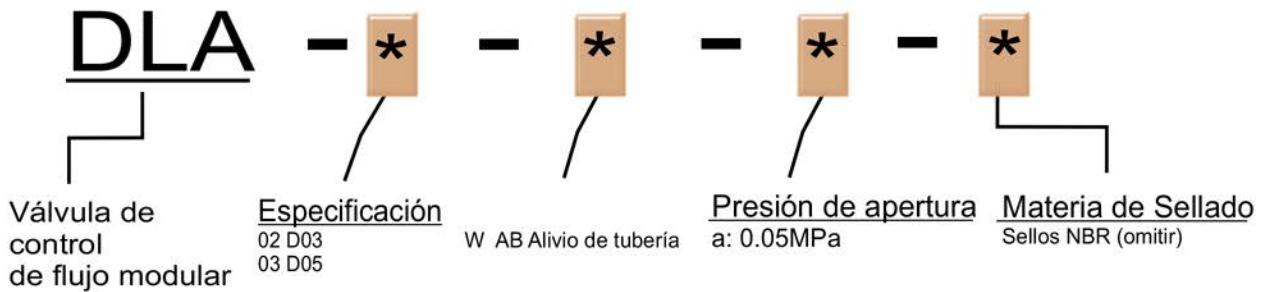

○ Especificaciones

Especificación	02	03
Max. Presión de trabajo Mpa	31.5	
Max. Flujo (L/min)	60	100 200 360
Fluido de Trabajo	Aceite Mineral; fosfato-éster	
Temperatura de Fluido (°C)	-20~70	
Viscosidad (mm ² /s)	28~500	
Presión de trabajo (Mpa)	c 0.4	

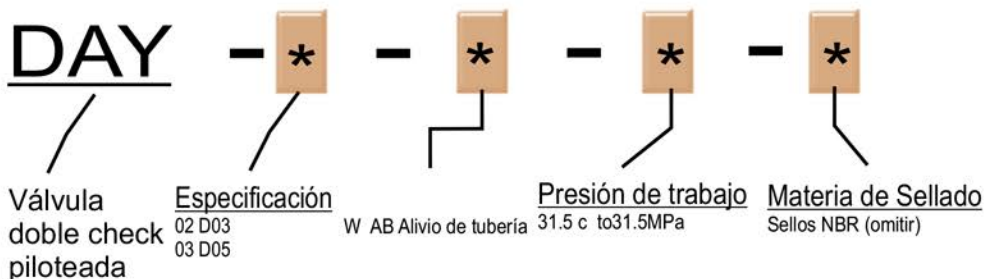

Bases y manifiold para electroválvula

D03

D05



Válvula reguladora de flujo en línea

1/2 NPT



Cartucho para válvula de alivio

1500PSI

3000PSI



Válvula de alivio para control de presión

10

20

30

Tamaño



D08

D07

Electroválvula con doble pilotaje hidráulico

Capacidad de:
3/8 hasta
1 Pulgada en Rosca NPT y
G(BSP) en 2/2 y 3/2.

Presión de trabajo hasta
5,000 psi.

Válvulas de Palanca Hidráulica



Bombas Hidráulicas de Engranés

Capacidad desde:
1/2 galón hasta
15 GPM a 1750 RPM

Presión de trabajo
2,800 psi max.



PRESSURE SWITCH DIGITAL Serie DPS.



○ Especificaciones

- 2 color digital LCD Display
- Pressure unit : Kpa, Mpa, Psi Bar;
- Analog output: 1-5 V, 4-20 mA
- Mounting: Panel or braket
- Pressure indicator
- Pressures witch
- Pressure controller
- Pressure transmitter

COMO ORDENAR

DPS	210	R	N	M
DPS- 2:2 Series	Range 10: - 100 ~1000 kPa 01: - 100 ~100 kPa	Tamaño de Puerto R: R1/8 (M5 thread) N: NPT1/8 (M5 thread) G: G1/8 (M5 thread)	Output N:NPN X 2 P:PNP X 2 A: NPN+Analog 4 ~ 20mA V: NPN+Analog 1 - 5V B: PNP+ Analog 4 ~ 20mA W: PNP+Analog 1 - 5V	Mountin M: Panel Z: Bracket



Cilindro Neumático Serie YADVU



COMO ORDENAR

YADVU

YADVU:
Doble efecto
rosca
YADVUD:
Doble vástago-
Doble efecto - Hembra
YADVUJ:
Doble flecha y ajuste
de carrera

50-

Diámetro
16 - 100 mm

50-

CARRERA
Max. - 100 mm
N: NPT1/8 (M5 thread)
G: G1/8 (M5 thread)

S-

IMÁN
S= Imán
En blanco = sin Imán

B

Rosca
En blanco = Hembra

Vibradores Neumáticos para Tolvas y Otras aplicaciones.

Series YGT

YGT-10	YGT-32
YGT-13	YGT-36
YGT-16	YGT-40
YGT-20	YGT-48
YGT-25	YGT-60

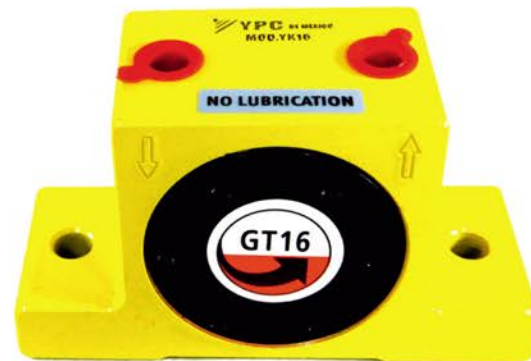

Series YK

YK-10	YK-25
YK-13	YK-32
YK-16	YK-36
YK-20	

⦿ Especificaciones

- La vibración se intensifica de acuerdo con el regulador de presión, es asequible, tiene una larga vida útil y se puede usar en lugares con humedad, polvo y explosiones.

⦿ Aplicación

Alimentación de Transportador de material , malla vibrante, tolvas y desmoldeo en fundición

⦿ Funcionamiento

Impacto por contrapesos de engranes excéntricos.



Válvula de Bola Inoxidable 3 piezas c/Actuador Neumático Series RBV



⦿ Especificaciones

- Screw Type: NPT, BSPT, BSP
- ISO - 228 Class A thread
- Temperature range: PTFE: -20°C ~ + 150°C
PPL: -20°C ~ + 200°C
- Suitable medium: water, oil, air and some corrosive liquid
- Nominal pressure: 1000PSI (Pn63) For 1/2 " to 4
- Blowout proof stem
- Locking device
- Material : CF8M (DIN 1.4408),
Cf8 (DIN 1.4308)
WCB (DIN 1.0619)
(WCB, CF& CF8M/L Ti Ni)

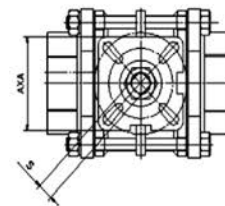
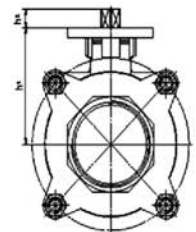
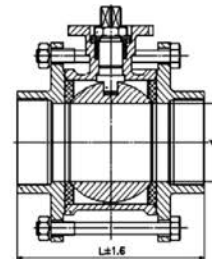

Usos; Aire, Aceite, Vapor y Algunos Químicos Corrosivos

MODEL	INCH	DN	d	L	h1	h2	ISO5211	A	S	ACTUATOR
RBVP11-3-15	1/2"	15	15	75	39	10.5	F03/F04	42	9	RAT052DA
RBVP11-3-20	3/4"	20	20	80	44	10.5	F03/F04	42	9	RAT052DA
RBVP11-3-25	1"	25	25	90	52	11	F04/F05	50	11	RAT052DA
RBVP11-3-32	1-1/4"	32	32	110	56	11.5	F04/F05	50	11	RAT063DA
RBVP11-3-40	1-1/2"	40	38	120	65	17	F05/F07	70	14	RAT075DA
RBVP11-3-50	2"	50	49	140	75	17	F05/F07	70	14	RAT083DA
RBVP11-3-65	2-1/2"	65	64	177	105.5	19.5	F07/F10	95	17	RAT092DA
RBVP11-3-80	3"	80	80	209	118	19.5	F07/F10	95	17	RAT105DA
RBVP11-3-100	4"	100	100	267	141	20	F07/F10	96	19	RAT125DA

Válvula Mariposa c/ Actuador Neumático, Serie RDV

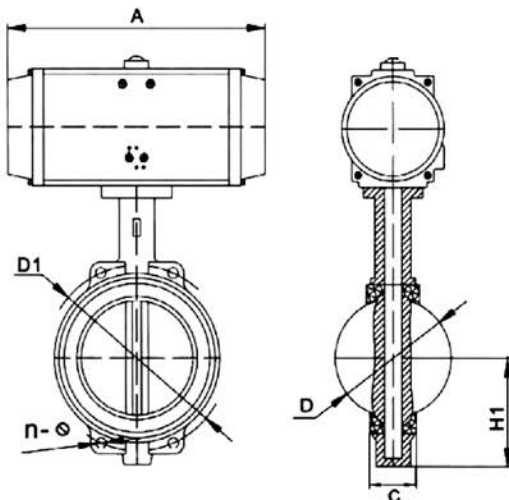

型号	接口螺纹	D	D1	H1	A	C	n-Ød	执行器
RDVP7P83-7-50	2	52.9	125	80	181	42	4-18	RAT063DA
RDVP7P83-7-65	2.5	64.5	145	89	207	44.7	4-18	RAT075DA
RDVP7P83-7-80	3	78.8	160	95	213	45.2	8-18	RAT083DA
RDVP7P83-7-100	4	104	180	114	258	52.1	8-18	RAT092DA
RDVP7P83-7-125	5	123.3	210	127	287	54.4	8-18	RAT105DA
RDVP7P83-7-150	6	155.6	240	139	342.5	55.8	8-23	RAT125DA
RDVP7P83-7-200	8	202.5	295	175	342.5	60.6	8-23/12-23	RAT125DA
RDVP7P83-7-250	10	250.5	350	203	411	65.6	12-23/12-26	RAT140DA
RDVP7P83-7-300	12	301.6	400	242	488	76.9	12-23/12-26	RAT160DA
RDVP7P83-7-350	14	333.3	460	267	488	76.5	16-23/16-26	RAT160DA
RDVP7P83-7-400	16	389.6	515	309	544	85.7	16-26/16-30	RAT190DA
RDVP7P83-7-450	18	440.51	565	328	580	105.6	20-26/20-30	RAT210DA
RDVP7P83-7-500	20	491.5	620	361	622	130.3	20-26/20-33	RAT240DA
RDVP7P83-7-600	24	592.5	725	459	766	151.4	20-30/20-36	RAT270DA
RDVP7P83-7-700	28	695	840	520	766	163	24-30/24-36	RAT270DA
RDVP7P83-7-800	32	794.7	950	591	794	188	24-33/24-39	RAT300DA
RDVP7P83-7-900	36	864.7	1050	656	880	203	28-33/28-39	RAT350DA
RDVP7P83-7-1000	40	965	1160	721	1067	213	28-36/28-42	RAT400DA

Valve body		Disc		Rotating shaft	Liner bushing	Seal material		
Material Item	Code	Material Item	Code	Material Item	Material Item	Material Item	Code	Suitable temperature
Cl	Z	Plated DI	B1			Natural rubber	1	-20~+85°C
	DI	Q	Aluminum bronze			B2	Hypalon seal	2
Aluminum bronze	T	Stainless steel 304	B3	Stainless steel	Lubrication bronze	EPDM	3	-45~+135°C Short time -50~+150°C
						Neoprene	5	-7~+93°C Short time -7~+107°C
Stainless steel 304	P	Titanium steel	B4	Carbon steel	PTFE	NBR	6	-12~+82°C Short time -12~+93°C
Stainless steel 316	R	Stainless steel 316	B5			Abrasion resistant rubber	7	-10~+50°C
Carbon steel	C	Carbon steel	B6			Viton	8	-23~+150°C
						Heat-resistant EPDM rubber	9	-20~+150°C
						PTFE	F4	-10~+150°C

Swing clamp neumático serie SRC



COMO ORDENAR

SRC-

SWING CLAMP
Neumático
Simple

R-

Dirección
R: Derecha
L: Izquierda

32-

DIÁMETRO
25 - 63 mm

13-

CARRERA (PUSH)
O25:11 mm
O32:13 mm
O40:13 mm
O50:15 mm
63:15 mm

0

Rosca
0= P. ÚNICA
D= P. DOBLE
D= No disponible
en 025

Actuador Rotatorio Serie MSQ



⦿ Especificaciones

- Giro Suave y preciso a baleros de bolas, exactitud de 0.01 mm vertical y horizontal
- Fácil de montar
- Ángulo ajustable estándar 0 - 190°
- Centro Huevo
- Disponible con imán para uso de sensores

COMO ORDENAR

MSQB

SERIE

10-

DIÁMETRO
 10 - 70 mm
 20 - 100 mm
 30 - 200 mm

A-

TIPO
 A: Ajuste de ángulo
 R: Shock absorber

MT

SENSOR
 MT = con sensor
 En blanco sin sensor

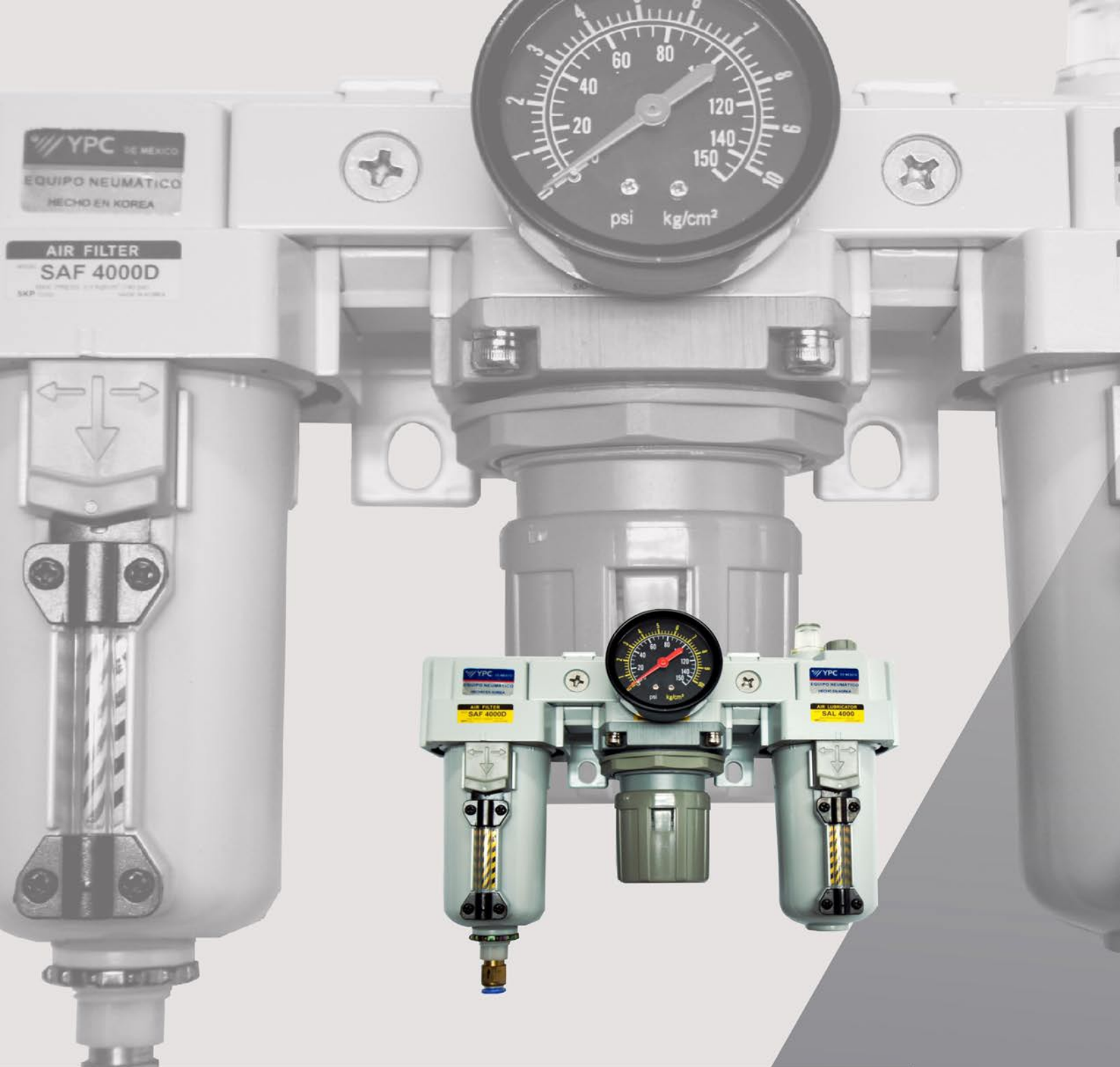

www.ypc.com.mx
Tels: (871) 792-32-32, 792-30-25, 752-64-68 y 747-81-43
E-mail: contacto@ypc.com.mx, ventas@ypc.com.mx
Torreón Coahuila, México

